

Macchine per la lavorazione di carni animali / *Meat processing machinery* / Machines pour le traitement des viandes animales
Maschinen für die Fleischverarbeitung / Máquina para la elaboración de carnes animales

vsezip.ru



Istruzioni per l'Uso / *Operating Instructions* / Notice d'Utilisation
Betriebsanleitung / instrucciones de Uso

TRITACARNE / *MINCERS* / HACHOIR / *FLEISCHWOLF* / PICADORAS DE CARNE
modelli / *models* / modèles / *Modele* / modelos
C/E 22N - C/E 32N



TRC11 - 007N - rev.01-10-01-13



E



S/N

ITALIANO (IT)
ORIGINALE

ENGLISH (EN)
Translation from the italian operating instruction

FRANÇAIS (FR)
Traduction de la version Italienne de la notice d'utilisation

DEUTSCH (DE)
Übersetzung aus der italienischen Bedienungsanleitung

ESPAÑOL (ES)
Traducción de las instrucciones de uso en italiano.

Зип Общепит

vsezip.ru

+7(812)987-08-81

Indice

Index

Sommaire

Inhalt

Indice

Dichiarazione di conformità	Machine certificate	Declaration de conformité	Konformitätserklärung	Declaración de conformidad	4
Avvertenze Generali	General Directions	Avertissements Généraux	Allgemeine Hinweise	Advertencias Generales	5
Sicurezza dell'operatore	Operator Safety	Sécurité de l'opérateur	Sicherheit des Bedieners	Seguridad del operador	6
Rischi e residui	Residual Risks	Risques Résiduels	Maschine Restrisiken	Riesgos Residuales	7
Segnali di Attenzione	Warning Signals	Signaux d'attention	Hinweiszeichen	Señales de Atención	7
Caratteristiche tecniche	Technical Features	Caractéristiques Techniques	Technische Merkmale	Características Técnicas	8
Uso previsto	Recommended use	Utilisation prévue	Einsatzbereich	Utilización prevista	8
Accessori	Attachments	Accessoires	Hersteller	Accesorios	9
Valori ambientali	Operating ranges	Utilisation prévue	Raumtemperaturen	Valores ambientales	9
Assistenza tecnica	After-sales service	Température et humidité ambiantes	Kundendienst	Servicio posventa	9
Trasporto/Installazione/Demolizione ..	Transport/Installation/Demolition ..	Transport Installation Démolition ..	Transport Installation Abbruch ...	Transporte, Instalación, Demolición ..	10
Imballaggio e trasporto	Packaging and Transport	Emballage et transport	Verpackung und Transport	Embalaje y transporte	10
Immagazzinamento	Storage	Stockage	Lagerung	Almacenamiento	10
Ricevimento	Reception	Réception	Empfang	Recepción	10
Movimentazione	Handling	Manutention	Innerbetrieblicher Transport	Desplazamiento	11
Installazione	Installation	Installation	Installation	Instalación	12
Pulizia iniziale	First cleaning	Nettoyage initial	Grundreinigung	Limpieza inicial	12
Messa a terra	Grounding	Mise à la terre	Erdung	Puesta a tierra	12
Avviamento	Starting	Mise en service	Inbetriebnahme	Arranque	13
Demolizione	Demolition	Démolition	Abbruch	Demolición	13
Uso della macchina	Use of the machine	Utilisation de la Machine	Betrieb der Maschine	Uso de la Máquina	14
Produzione	Production	Production	Produktion	Producción	14
Pulizia e manutenzione	Cleaning and maintenance	Nettoyage et Entretien	Reinigung und Wartung	Limpieza y Mantenimiento	17
Pulizia	Cleaning	Nettoyage	Reinigung	Limpieza	17
Controlli periodici	Regular controls	Contrôles périodiques	Periodische Kontrollen	Controles periódicos	18
Scheda tecnica	Technical Card	Fiche Technique	Datenblatt	Fichas Técnicas	19
Schemi elettrici	Wiring diagrams	Schémas Electriques	Schaltpläne	Esquemas Eléctricos	21
Ricambi	Spare parts	Pièces Détachées	Ersatzteile	Recambios	23

CE

4

**DICHIARAZIONE CE DI CONFORMITÀ / CE DECLARATION OF CONFORMITY / DECLARATION CE DE CONFORMITE /
CE-KONFORMITÄTSERKLÄRUNG / DECLARACIÓN CE DE CONFORMIDAD**

vsezip.ru

+7(812)987-08-81

CE

DESCRIZIONE DELLA MACCHINA / MACHINE DESCRIPTION / DESCRIPTION DE LA MACHINE / MASCHINENBESCHREIBUNG / DESCRIPCIÓN DE LA MÁQUINA:

FABBRICANTE / MANUFACTURER / FABRICANT / HERSTELLER / FABRICANTE

TIPO / MODEL / TYPE / TYPE / TIPO

C/E 22N - C/E 32N

ALIMENTAZIONE ELETTRICA / POWER SUPPLY / ALIMENTATION ELECTRIQUE / VERSORGUNG / ALIMENTACION ELECTRICA

 V - Hz

NUMERO DI SERIE / SERIAL NUMBER / NUMERO DE SERIE / SERIENNUMMER / NÚMERO DE SERIE

 E

ANNO DI FABBRICAZIONE / YEAR OF PRODUCTION / ANNEE DE PRODUCTION / BAUJAHR / AÑO DE FABRICACIÓN

DESIGNAZIONE / INTENDED USE / DESIGNATION / BESTIMMUNG / DEFINICIONES

Tritacarne per l'industria alimentare / Mincersw for the food industry / Hachoir pour l'industrie alimentaire
/ Fleischwolf für die Lebensmittelindustrie / Picadoras de carne para la industria alimentaria

Il fabbricante dichiara che la macchina è conforme alle seguenti disposizioni legislative / The manufacturer hereby declares that the machine conforms to the following legal provisions / Le fabricant déclare que la machine est conforme aux dispositions législatives suivantes / Der Hersteller erklärt, dass die Maschine in Übereinstimmung mit den nachstehenden gesetzlichen Vorgaben steht / El fabricante declara que la máquina responde a las siguientes disposiciones legales.

- GESTIONE RIFIUTI RAEE / WASTE MANAGEMENT RAEE / GESTION REBUT RAEE / ABFALLSLEIUNG RAEE / GESTION BASURAS RAEE 2003/108/CE
- DIRETTIVA RoHS2 / DIRECTIVE RoHS2 / DIRECTIVE RoHS2 / RICHTLINIE2 / DIRECTIVA RoHS2 2011/65/UE
- MACCHINE / MACHINERY / MACHINES / MASCHINENRICHTLINIE / MÁQUINAS 2006/42/CE
- COMPATIBILITÀ ELETTROMAGNETICA / ELECTROMAGNETIC COMPABILITY / COMPATIBILITE ELECTROMAGNETIQUE / ELEKTROMAGNETISCHE VERTRÄGLICHKEIT / COMPATIBILIDAD AD ELECTROMAGNÉTICA 2004/108/CE
- MATERIALI A CONTATTO CON PRODOTTI ALIMENTARI / MATERIALS IN CONTACT WITH FOODSTUFFS / MATERIAUX EN CONTACT AVEC PRODUITS ALIMENTAIRES / MIT LEBENSMITTEL IN BERÜHRUNG GELANGENDE MATERIALEN / MATERIALES EN CONTACTO CON PRODUCTOS ALIMENTICIOS 1935/2004/CE
- SICUREZZA IGIENE ALIMENTARE / FOOD HYGIENE SAFETY / SECURITE HYGIENE ALIMENTAIRE / LEBENSMITTELHYGIENESICHERHEIT / SEGURIDAD HIGIENE ALIMENTARIA 852/2004/CE

Si dichiara inoltre che la persona autorizzata a costituire il fascicolo tecnico è il fabbricante / It is also hereby declared that the person authorised to draw up the technical file is the manufacturer / Nous déclarons en outre que la personne autorisée à constituer le dossier technique est le fabricant / Darüber hinaus wird erklärt, dass die zur Bildung der Urkunde autorisierte Person der Hersteller ist / Se declara también que la persona autorizada a constituir el expediente técnico es el fabricante.

Data / Date / Date / Datum / Fecha:

Avvertenze Generali



Le operazioni che rappresentano una situazione di potenziale pericolo per gli operatori sono evidenziate tramite il simbolo sopra riportato.

Tutte le operazioni di manutenzione ordinaria e straordinaria della macchina devono essere eseguite esclusivamente da Operatori specializzati e competenti in materia da noi autorizzati.

Ai sensi della direttiva 2006/42/CE e successivi aggiornamenti si specifica che per "OPERATORE" si intende la o le persone incaricate di installare, far funzionare, regolare, eseguire la manutenzione, pulire, riparare e trasportare la macchina.

Le Istruzioni per l'Uso sono parte integrante della macchina e la devono accompagnare per tutta la vita utile, fino alla demolizione. **Prima di provvedere a qualunque operazione di Installazione / Uso / Manutenzione si raccomanda di leggere attentamente queste Istruzioni. Impedire l'utilizzo della macchina agli operatori che non conoscono le prescrizioni contenute nelle Istruzioni.** Prima di incominciare ad utilizzare la macchina l'operatore deve ricevere adeguate istruzioni (conformemente al paragrafo 7.2 del prEN12331).

Consegnare il manuale a qualsiasi altro utente o successivo proprietario della macchina.

General Directions



Operations that may be dangerous for operators are pointed out by the symbol above.

All routine and extraordinary maintenance operations of the machine must only be carried out by specialised and expert Operators authorised by us.

In accordance to the 2006/42/CE directive and revisions thereof it is specified that "OPERATOR" is the person(s) charged with installing, running, adjusting, servicing, cleaning, repairing and transporting the machine.

The Operating Instructions form an integral part of the machine and must accompany the mincer for its whole lifetime until demolition.

We recommend you read these Instructions carefully before performing any Installation/Use/Maintenance operation. All operators attending the machine must know the directions contained in the instruction manual.

The operator must be adequately trained before starting to use the machine (in accordance with paragraph 7.2 of prEN 12331)

Hand over this manual to any other user or successive owner of the machine.

Avertissements Generaux



Les opérations présentant un danger potentiel pour les opérateurs sont signalées par le symbole représenté dessus.

Toutes les opérations d'entretien ordinaire et extraordinaire de la machine doivent être effectuées exclusivement par des Opérateurs spécialisés et compétents en la matière agréés par notre société.

Aux termes de la directive 2006/42/CE modifiée, rappelons que par "OPERATEUR" il faut entendre la ou les personnes chargées d'installer, de faire fonctionner, d'effectuer l'entretien, de nettoyer, de réparer et de transporter la machine.

Cette Notice d'Utilisation fait partie intégrante de la machine et doit l'accompagner pendant toute sa durée de vie, jusqu'à la démolition.

Lire attentivement cette Notice d'Utilisation avant toute opération d'Installation/Utilisation/Entretien.

L'utilisation de la machine par des opérateurs ne connaissant pas les prescriptions figurant dans la Notice est interdite.

Avant d'utiliser la machine l'opérateur doit avoir reçu les instructions nécessaires à cet effet (conformément au paragraphe 7.2 du projet de norme EN 12331).

Remettez cette Notice à tout autre utilisateur ou propriétaire ultérieur de la machine.

Allgemeine Hinweise



Die Arbeiten, die eine mögliche Gefahrensituation für den Bediener darstellen, sind mit diesem Symbol gekennzeichnet.

Alle ordentlichen und ausserordentlichen Wartungsarbeiten an der Maschine dürfen ausschliesslich von Fachleuten auf diesem Gebiet durchgeführt werden, die von uns dazu ermächtigt sind.

Gemäss Richtlinie 2006/42/CE und spätere Änderungen wird festgehalten, dass:

unter "BEDIENER" die Person zu verstehen ist, die die Maschine installiert, betreibt, einstellt, wartet, reinigt, instandsetzt und transportiert.

Die Betriebsanleitung ist ein Bestandteil der Maschine und soll diese während der ganzen Lebensdauer bis zum Abbruch begleiten.

Bevor Sie die Maschine installieren, betreiben oder warten, lesen Sie bitte die ganze Betriebsanleitung aufmerksam durch.

Verhindern Sie, dass die Maschine von Personen betrieben wird, die die Anweisungen der vorliegenden Betriebsanleitung nicht kennen.

Bevor der Bediener die Maschine in Betrieb nimmt muß er entsprechend eingewiesen werden (mit dem Abschnitt 7.2 des prEN12331 konform).

Geben Sie die Betriebsanleitung einem anderen Anwender oder neuen Besitzer weiter.

Advertencias Generales



Las operaciones que dan lugar a una situación de peligro potencial para los operadores son puestas en evidencia mediante el símbolo antes ilustrado.

Todas las operaciones de mantenimiento ordinario y extraordinario de la máquina han de efectuarse exclusivamente por parte de Operadores especializados y competentes autorizados por nosotros. Con arreglo a la directiva 2006/42/CE y posteriores actualizaciones se especifica que por "OPERADOR" se entiende la o las personas encargadas de instalar, hacer funcionar, regular, realizar el mantenimiento limpiar, reparar y transportar la máquina.

Las Instrucciones para el Uso forman parte integrante de la máquina y deben acompañarla por toda su vida útil hasta la demolición. **Antes de llevar a cabo cualquier operación de Instalación / Uso / Mantenimiento les recomendamos que lean cuidadosamente estas Instrucciones. Impedir la utilización de la máquina a los operadores que no conozcan las prescripciones contenidas en las Instrucciones.**

Antes de comenzar a utilizar la máquina el operador debe recibir adecuadas instrucciones (según lo dispuesto en el apartado 7.2 del prEN 12331).

Entregar el manual a cualquier otro usuario o propietario de la máquina.

⚠ Sicurezza dell'Operatore

Prima di iniziare il lavoro l'operatore deve essere perfettamente a conoscenza della posizione e del funzionamento di tutti i comandi e delle caratteristiche della macchina riportate nelle "Istruzioni per l'Uso". Non manomettere mai i dispositivi di sicurezza.

Non eliminare o modificare le protezioni ed i dispositivi di sicurezza. Non manomettere l'impianto elettrico.

Staccare sempre la spina elettrica prima di ogni intervento di pulizia, manutenzione, riparazione.

È vietato l'utilizzo della macchina in ambienti con atmosfera esplosiva.

Non toccare le piastre ed i coltelli se non quando la macchina sia ferma.

La posizione di lavoro è prospiciente i pulsanti di avviamento e di stop.

Per evitare pericolose tendenze ad impigliarsi negli organi in movimento della macchina, non avvicinarsi agli stessi con capelli, braccialetti, catene, anelli, cravatte, indumenti larghi, ecc.

Quindi l'operatore deve utilizzare abbigliamento adeguato all'ambiente di lavoro ed alla situazione in cui si trova.

Le zone di stazionamento dell'Operatore vanno mantenute sempre sgombre e pulite da eventuali residui oleosi.

Il locale di alloggiamento della macchina non deve avere zone d'ombra, abbagliamenti fastidiosi, nè effetti stroboscopici pericolosi dovuti all'illuminazione predisposta dall'acquirente.

Accertarsi che il voltaggio della presa di corrente corrisponda a quello richiesto dalla macchina (vedere targhetta).

Ogni intervento di modifica sulla macchina deve essere autorizzato dalla Ditta costruttrice.

⚠ Operator Safety

Before starting working with the machine the operator must be perfectly aware of the position and the working of all the controls and of the characteristics of the machine described in the "Operating instructions".

Never tamper with the safety devices.

Never remove, nor change the protections and safety devices, especially those installed at the meat inlet.

Never tamper with the electric system.

Always disconnect from power supply before performing any cleaning, servicing or maintenance operation.

The use of the machine in environments with explosive atmosphere is forbidden.

Do not touch either the plates or the knives if the machine is not completely stopped.

The working position is in front of the start & stop push buttons.

Never go near the machine with loose hair, clothes, bracelets, chains, rings, ties, etc. to avoid the chance that they become tangled in the moving parts of the machine.

As a consequence, the operator shall wear suitable clothes for the working environment and the situation he is in.

Always keep the working place clear and free from oil residues.

The room where the machine is installed must not have dark areas, dazzling lights, nor stroboscopic effects due to the lighting system.

Make sure that the voltage of the outlet is the same as the voltage required by the machine (see the label).

Any modification to the machine must be authorised by the manufacturer.

⚠ Sécurité de l'Opérateur

Avant de commencer le travail, l'opérateur doit connaître parfaitement la position et le fonctionnement de toutes les commandes et les caractéristiques de la machine exposées dans la Notice d'Utilisation. Ne jamais altérer les dispositifs de sécurité. Ne jamais éliminer ou altérer les protections et les dispositifs de sécurité.

Ne pas altérer l'installation électrique.

Débrancher la prise électrique avant toute intervention de nettoyage, d'entretien ou de réparation. L'utilisation de la machine dans des locaux présentant une atmosphère explosive est interdite. **Ne toucher les plaques et les couteaux que à machine arrêtée.** La position de travail est située devant aux boutons de mise en marche et d'arrêt.

Pour éviter de se prendre dans les organes en mouvement de la machine, ne jamais approcher desdits organes les cheveux, bracelets, chaînes, bagues, cravates, vêtements larges etc.

Par conséquent, l'opérateur doit utiliser un habillement approprié au milieu de travail et à la situation dans laquelle il se trouve. **Les zones de stationnement de l'opérateur doivent être en permanence dégagées et propres, sans résidus huileux.**

Le local d'installation de la machine ne doit pas présenter de zones d'ombres, d'éblouissements gênants, ni d'effets stroboscopiques dus à l'éclairage installé par l'acquéreur.

S'assurer que la tension de la prise de courant correspond bien à la tension requise pour la machine (voir plaque signalétique).

Toute intervention de modification de la machine doit être autorisée par notre société.

⚠ Sicherheit des Bedieners

Vor Arbeitsbeginn muss der Bediener die Position und die Funktionsweise aller Steuerungen sowie die in der "Betriebsanleitung" enthaltenen Merkmale der Maschine sehr gut kennen. Basteln Sie nie an den Sicherheitsvorrichtungen herum.

Die Schutz- und Sicherheitsvorrichtungen, insbesondere diejenigen am Einfüllstutzen, dürfen weder geändert noch entfernt werden.

Basteln Sie nicht an der Elektrik herum.

Vor allen Reinigungs-, Wartungs- und Instandstellungsarbeiten den Netzstecker ausziehen. Die Maschine darf nur von einer Person betrieben werden. Scheiben und Messer nur bei stillstehender Maschine berühren.

Der Arbeitsplatz befindet sich mit Blick auf die Einschalt- und Stopptasten. Nähern Sie sich der Maschine nicht mit langen Haaren, Armreifen, Ketten, Kravatten, weiten Kleidern usw., da sich diese sehr leicht in den sich bewegenden Maschinenteilen verfangen können. Der Bediener muss eine dem Arbeitsplatz und der Situation angemessene Bekleidung tragen. Der Arbeitsplatz des Bedieners muss immer frei und von fetthaltigen Resten gesäubert sein.

Der Raum, in dem die Maschine untergebracht ist, darf keine störende blendende und Schattenbereiche, keine durch die vom Käufer installierte Beleuchtung verursachte gefährliche stroboskopische Effekte aufweisen.

Vesichern Sie sich, dass die Netzspannung mit der auf dem Typenschild angegebenen Spannung übereinstimmt.

Alle Änderungen an der Maschine bedürfen der Einwilligung des Herstellers.

⚠ Seguridad del Operador

Antes de empezar el trabajo el Operador debe conocer perfectamente la posición y el funcionamiento de todos los mandos y características de la máquina indicadas en las "Instrucciones de Uso".

Nunca alteren los dispositivos de seguridad. **No eliminen o modifiquen protecciones y dispositivos de seguridad.**

No alteren la instalación eléctrica.

Antes de cada intervención de limpieza, mantenimiento, reparación des-conectar el enchufe.

Está prohibido el uso de la máquina en ambientes con atmósfera explosiva.

No toquen las placas y las cuchillas a no ser que la máquina esté parada.

La posición de trabajo es aquella de frente a los botones de arranque y de parada.

Para evitar tendencias peligrosas de enredo en los órganos en movimiento de la máquina, no acercarse a los mismos con el pelo, pulseras, cadenas, anillos, corbatas, vestimenta ancha, etc.

El operador, por lo tanto, debe utilizar ropa adecuada al ambiente de trabajo y situación en que se encuentra.

Las zonas de estacionamiento del Operador siempre deben estar libres y limpias, sin residuos oleosos.

El local donde se ha colocado la máquina no debe tener zonas de sombra, luces deslumbrantes molestas, efectos estroboscópicos peligrosos debidos a la iluminación predispuesta por el comprador.

Asegurarse que el voltaje de la toma de corriente corresponda a lo requerido por la máquina (véase chapa).

Cada intervención de modificación en la máquina debe ser autorizada por la nuestra sociedad.

Usare sempre ricambi originali che garantiscono il perfetto funzionamento e la sicurezza della macchina.

Il cavo di alimentazione deve venire accuratamente e periodicamente controllato (un cavo usurato o comunque non integro rappresenta un grave pericolo di natura elettrica).

Rischi residui

⚠ La macchina può funzionare anche in assenza di tutti o di alcuni componenti della bocca di macinazione (convogliatore, elica, coltelli, piastra, volante).
Avviare la macchina solo con la bocca di macinazione completamente montata (vedi cap. "Uso della macchina").

Segnali di Attenzione

⚠ Sulla macchina sono apposti degli adesivi di "ATTENZIONE" non indelebili (esclusi n°1).

È obbligatorio prenderne visione prima di qualsiasi utilizzo.
(Il disegno seguente indica la loro posizione sulla macchina).

Always use original spare parts that guarantee the perfect working and the safety of the machine. The electric cable must be checked regularly and carefully (a worn cable or a cable in less than perfect conditions is always a serious electrical danger).

Risks residues

⚠ The machine can also operate without some or all mincing mouth components (conveyor belt, propeller, blades, plate, handwheel).
Start the machine with only the mincing mouth completely assembled (see chap. "Machine use").

Warning Signals

⚠ "WARNING" non indelible (except for n.1) adhesive labels are placed on the machine.

Read these labels before operating the machine.
(The following picture describes their position on the machine)

Utiliser toujours des pièces détachées originales, lesquelles garantissent le fonctionnement parfait et la sécurité de la machine. Le câble d'alimentation doit être soigneusement et périodiquement contrôlé (un câble usé ou en mauvais état représente un grave danger de nature électrique).

Risques résidus

⚠ La machine peut fonctionner même en l'absence de tous ou certains des composants de la bouche de hachage (convoyeur, hélice, couteaux, plaque, volant).
Ne démarrer la machine que lorsque la bouche de hachage est entièrement montée (voir chapitre "Utilisation de la machine").

Signaux d'Attention

⚠ Sur la machine sont apposés des autocollants de "ATTENTION" non indélébiles (sauf le n°1).

Il est obligatoire d'en prendre connaissance avant toute utilisation (le dessin ci-dessous indique leur position sur la machine).

Verwenden Sie Originalersatzteile, die eine gute Funktionsweise und die Sicherheit der Maschine gewährleisten.

Das Zuleitungskabel muss von Zeit zu Zeit genau kontrolliert werden (ein abgenutztes oder defektes Kabel stellt eine grosse elektrische Gefährdung dar).

Restrisiken

⚠ Die Maschine kann auch beim Fehlen aller oder einiger Komponenten der Zerkleinerungsöffnung (Förderer, Schraube, Messer, Platte, Handrad) laufen.
Starten Sie die Maschine nur mit komplett montierter Zerkleinerungsöffnung (siehe Kap. "Bedienung der Maschine").

Hinweiszeichen

⚠ An der Maschine sind mit Ausnahme der Nummern 1 auslöschbare "Achtung"-Aufkleber angebracht.

Diese Aufkleber müssen vor dem Gebrauch konsultiert werden.
(Auf der Zeichnung ist angegeben, wo sie sich befinden)

Utilicen siempre recambios originales que aseguren el funcionamiento perfecto y la seguridad de la máquina.

El cable de alimentación debe controlarse cuidadosa y periódicamente (un cable desgastado o no íntegro supone un severo peligro de naturaleza eléctrica).

Riesgos residuos

⚠ La máquina puede funcionar también en ausencia de algunos o de todos los componentes de la boca de trituración (transportador, hélice, cuchillos, placa, manubrio).
Ponga en marcha la máquina solamente con la boca de trituración completamente armada (consulte el cap. "Uso de la máquina").

Señales de Atención

⚠ En la máquina se han colocado pegatinas de "ATENCIÓN" no indelebles (excluidos n°1)

Es obligatorio ver las mismas antes de cualquier utilización.
(El dibujo abajo indicado muestra su posición en dos tipos de máquinas).

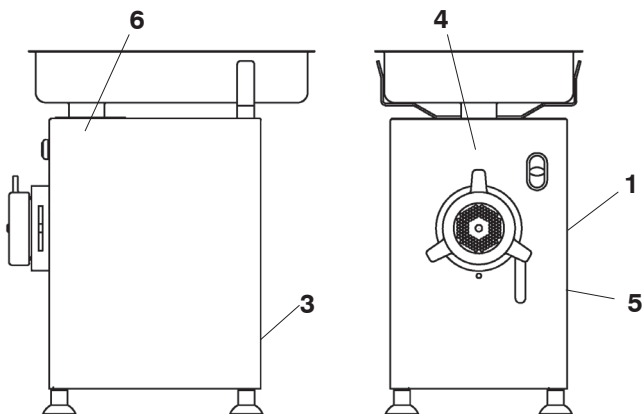

MOD.:		S/N:	
TYPE:			
YEAR:		kg:	
V:	Hz:	A:	
kW:			
MADE IN ITALY			

1

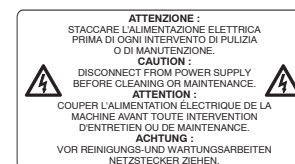

3

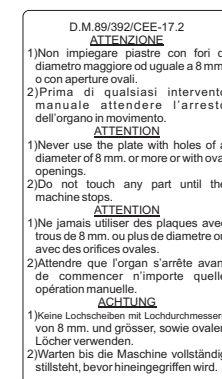

4



6



5

Caratteristiche tecniche

Technical Features

Caracteristiques Techniques

Allgemeine Hinweise

Características Técnicas

Usò previsto

Il Tritacarne è stato progettato e costruito per la sola lavorazione (tritatura) di carne animale di qualsiasi specie, in idonea pezzatura e priva di parti ossee.

La sua temperatura in ingresso deve essere al minimo di +1°C.

Qualora si debba tritare carne congelata, la pezzatura deve avere sezione massima di 20x40 mm.



Qualsiasi uso differente da quello indicato è da ritenersi non previsto e può recare danno alla macchina ed agli Operatori.

Risulta opportuno usare sempre e soltanto gli accessori in dotazione (vedi cap. "Accessori e cap. "Uso della macchina")

La macchina deve funzionare sempre con un unico operatore.

La posizione di lavoro e di comando dell'operatore è prospiciente i pulsanti di avviamento e di stop.

Recommended use

The Mincer was designed and built for the sole processing (mincing) of all kinds of meat, in suitable chunks and without bone parts.

The minimum temperature of the meat to be processed must be +1°C.

Should you need to mince frozen, the maximum size of meat chunks is 20x40 millimetres.



Any use different from the recommended one is not allowed and may be dangerous for the machine and the Operators.

Always and only use the attachments supplied (see chap. "Accessories and chap. "Machine use")

The machine must always be operated by only one operator.

For working operations the operator must stay in front of the start & stop push buttons.

Utilisation Prévue

Le hachoir a été conçu et réalisé exclusivement pour le hachage de viandes animales de toute espèce, découpées aux dimensions appropriées et ne présentant pas de parties osseuses.

La température min. de la viande à hacher à l'entrée ne doit pas être inférieure à +1°C.

Si l'on utilise de la viande congelée, les morceaux doivent présenter une section max. de 20x40 millimètres.



Tout usage autre que l'usage indiqué doit être considéré comme abusif et peut causer des dommages à la machine et aux Opérateurs.

Il convient de n'utiliser que les accessoires fournis avec la machine (voir chapitre "Accessoires" et chapitre. "Utilisation de la machine")

Durant le travail, l'opérateur doit se trouver face aux boutons de mise en marche et d'arrêt.



Einsatzbereich

Der Fleischwolf ist ausschliesslich für die Verarbeitung (Haschieren) von in Stücken geeigneter Grösse geschnittenem Fleisch aller Art ohne Knochen geeignet.

Die minimale Temperatur des zu haschierenden Fleisches muss +1°C sein.

Tiefgekühlte Fleischstücke dürfen höchstens 20x40 mm gross sein.

Jeder andere Gebrauch ist als unzulässig zu betrachten und kann sowohl der Maschine wie auch dem Bediener Schaden zufügen.

Es sollten immer nur die mitgelieferten Zubehörteile verwendet werden (siehe Kap. "Zubehör" und Kap. "Bedienung der Maschine")

Die Maschine darf jeweils nur von einer Person bedient werden.

Der Arbeitsplatz befindet sich mit Blick auf die Einschalt- und Stoptasten.

Utilización prevista

La Picadora se ha diseñado y construido sólo para la elaboración (picado) de carne animal de cualquier especie, según el tamaño adecuado, sin partes óseas.

Sus temperatura de entrada no inferior a + 1°C.

Eventuales carnes congeladas deben tener una sección máx. de 20x40 mm.



Cualquier uso distinto al indicado debe considerarse como no previsto y puede ocasionar daños a la máquina y a los Operadores.

Es oportuno utilizar siempre y sólo los accesorios suministrados (consulte los capítulos "Accesorios" y "Uso de la máquina")

Los botones de mando y de parada están situados de frente a los botones de arranque y de parada.

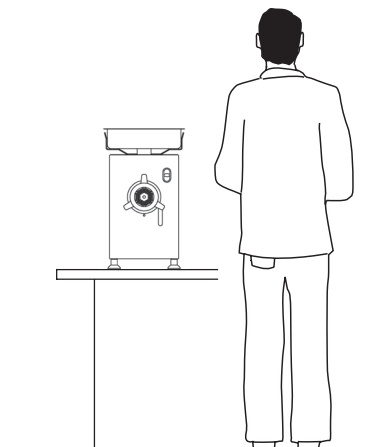

Accessori

La macchina ha in dotazione gli attrezzi e gli utensili elencati sotto e adatti a tutti gli usi previsti (lavorazione, pulizia e manutenzione):

- Tramoggia
- Pressacarne
- Volantino
- Piastra
- Coltello a 4 lame (Enterprise) o 3 lame (Unger). Vedere a pag. 18
- Elica
- Convogliatore
- Gancio di estrazione Elica



Attenersi alle Istruzioni per il loro uso corretto (vedi cap. "Uso della macchina")

Attachments

The machine is supplied with the attachments and parts listed below. They are suitable for all working, cleaning and servicing operations :

- Feedpan
- Meat pusher
- Clampwheel
- Plate
- Four-blade knife (Enterprise) or three bladeknife (Unger). See page 18
- Worm
- Barrel
- Hook for removing the worm



Always follow the Instructions for the correct use of the parts (see chap. "Machine use")

Accessoires

La machine est livrée avec les accessoires énumérés ci-dessous. Ceux-ci sont adaptés à toutes les utilisations de fonctionnement, de nettoyage et d'entretien prévues :

- Trémie
- Pilon
- Volan de serrage
- Plaque
- Couteau à quatre lames (Enterprise) ou 3 lames (Unger). Voir page 18
- Hélice
- Corps d'amenée
- Crochet d'extraction hélice



Se conformer aux instructions fournies pour leur utilisation (voir chapitre "Utilisation de la machine")

Zubehör

Mit der Maschine werden alle notwendigen Werkzeuge und Geräte für die Produktion, Reinigung und Wartung geliefert :

- Einfüllwanne
- Stopper
- Handrad
- Scheibe
- Messer mit 4 (Enterprise) oder 3 Schneiden (Unger). Siehe Seite 18
- Schnecke
- Schneckenengehäuse
- Ausziehhaken für die Schnecke



Halten Sie sich für den richtigen Gebrauch an die Betriebsanleitung (siehe Kap. "Bedienung der Maschine")

Accesorios

La máquina se suministra con las herramientas y los útiles listados a continuación y adecuados para todos los usos previstos de trabajo, limpieza y mantenimiento:

- Pilon
- Mazo para carne
- Tuerca porta placas
- Placa
- Cuchilla de 4 hojas (Enterprise) Boca o 3 hojas (Unger). Ver página 18
- Sinfín
- Boca
- Gancho de extracción sinfín



Seguir las Instrucciones para su uso correcto (consulte los capítulos "Uso de la máquina")

Valori ambientali

La macchina lavora in modo corretto all'interno dei seguenti valori ambientali :

- Temperatura compresa tra +5°C e +45°C**
- Umidità compresa tra 30% e 90%.**

Operating ranges

The correct working of the machine is guaranteed within the following environmental ranges:

- Temperature range between +5°C and +45°C.**
- Humidity range between 30% and 90%.**

Température et Humidité ambiante

La machine fonctionne correctement à l'intérieur des valeurs ambiantes suivantes:

- Température comprise entre +5°C et +45°C.**
- Humidité comprise entre 30% et 90%.**

Raumtemperaturen

Die Maschine arbeitet am besten bei folgender Raumtemperatur und Feuchtigkeit:

- Temperatur von +5°C bis +45°C.**
- Feuchtigkeit von 30% bis 90%.**

Valores ambientales

La máquina trabaja de manera correcta dentro de los siguientes valores ambientales:

- Temperatura incluida entre +5° y +45°C.**
- Humedad entre 30% y 90%.**

Assistenza tecnica

Si consiglia di rivolgersi sempre al Concessionario presso il quale è stato effettuato l'acquisto per tutte le operazioni di assistenza e manutenzione non descritte o indicate nelle presenti Istruzioni.

After-sales service

We recommend you contact the Dealer where you bought the machine for all the servicing and maintenance operations that are not described in these Operating Instructions.

Service Après-Vente

Prière de s'adresser au Concessionnaire chez lequel a été effectué l'achat pour toutes les opérations de service après-vente et d'entretien non décrites ou indiquées dans la présente Notice.

Kundendienst

Für alle hier beschriebenen oder nicht beschriebenen Wartungs- und Instandsetzungsarbeiten, wenden Sie sich am besten immer an Ihren Fachhändler.

Servicio Posventa

Les aconsejamos que tomen contacto siempre con el Concesionario donde se ha comprado la máquina, para todas aquellas operaciones de asistencia y mantenimiento no descritas o indicadas en este manual.

Trasporto Installazione Demolizione



Rendere note le presenti istruzioni a tutto il personale interessato al trasporto ed all'installazione della macchina.

Imballaggio e Trasporto

La macchina viene confezionata per il trasporto in imballo di cartone sul quale vengono riportate le istruzioni "ALTO" e "FRAGILE". La macchina così imballata è trasportabile a mano da uno o due Operatori oppure, accatastata in numero massimo di tre, tramite carrello trainato a mano.

Immagazzinamento

Immagazzinare la macchina imballata in ambiente chiuso e coperto, isolata dal suolo tramite traversine di legno o simile. Temperatura e umidità correnti (fra -5°C e +60°C; fra 30% e 90%).

Non capovolgere l'involucro.

Controllare la freccia "ALTO" stampata sul cartone. Accatastare fino ad un massimo di tre imballi. La macchina priva di imballo va posizionata in modo stabile e coperta con un telo.

Ricevimento

L'imballo è costituito da materiale adeguato ed eseguito da personale esperto, le macchine pertanto partono complete ed in perfette condizioni. La merce viaggia a rischio e pericolo dell'acquirente, anche se resa franco domicilio di quest'ultimo.

CE

Transport Installation Demolition



Inform all personnel involved in the transport and installation of the machine of these instructions.

Packing and Transport

The machine is packed for transport in a carton box carrying the instructions "ALTO" ("TOP") and "FRAGILE".

The packed machine can be transported by hand by one or two Operators or, stacked in a maximum number of three, by a hand-towed cart.

Storage

Store the machine in its box in a closed place. The machine must be isolated from the ground by means of wood crosspieces or similar. Temperature and humidity ranges (between -5°C and +60°C; between 30% and 90%).

Never turn the box upside down.

Always check the "TOP" arrow printed on the box. Never stack more than three boxes. When removed from the box the machine must be placed on a solid base covered with a tarpaulin.

Reception

Packing is made with suitable material by expert personnel: therefore, the machines leave our factory in complete and perfect conditions.

The goods travel at owner's risk, even if they are supplied carriage free.

10

Transport Installation Demolition



Ces instructions doivent être communiquées à l'ensemble du personnel chargé du transport et de l'installation de la machine.

Emballage et Transport

La machine est emballée pour le transport dans une caisse en carton sur laquelle sont inscrites les indications "ALTO" ("HAUT") et "FRAGILE".

La machine ainsi emballée peut être transportée manuellement par un ou deux Opérateurs ou bien, empilée (3 max.), au moyen d'un chariot à traction manuelle.

Stockage

Stocker la machine emballée dans un local fermé et couvert, isolé du sol au moyen de palettes de bois ou similaires. Température et humidité courantes (de -5°C à +60°C; de 30% à 90%).

Ne pas retourner l'emballage.

Contrôler la flèche "ALTO" (Haut) imprimée sur le carton. Ne pas empiler plus de 3 emballages. La machine une fois déemballée doit être mise dans une position stable et couverte au moyen d'une bâche.

Réception

L'emballage est constitué d'un matériau approprié et effectué par du personnel spécialisé : les machines quittent donc nos établissements complètes et en parfait état. La marchandise voyage aux risques et périls de l'acquéreur, même si elle est livrée franco domicile de ce dernier.

Transport Installation Abbruch



Diese Anweisungen sind allen Personen mitzuteilen, die Maschine transportieren und installieren.

Verpackung und Transport

Für den Transport ist die Maschine in einem Karton mit den Hinweisen "ALTO" und "FRAGILE" verpackt.

Die auf diese Weise verpackte Maschine kann von ein bis zwei Personen von Hand, oder maximal drei Maschinen aufeinander gestapelt auf einem Handwagen transportiert werden.

Lagerung

Die verpackte Maschine in einem geschlossenen Raum durch Holzstücke vom Boden getrennt lagern. Raumtemperatur und-feuchtigkeit (-5°C bis +60°C ; 30% bis 90%).

Die Verpackung nicht auf den Kopf stellen.

Den auf der Verpackung aufgedruckten Pfeil "ALTO" beachten. Höchstens drei Kartons aufeinander stapeln. Die unverpackte Maschine ist stabil und mit einem Tuch bedeckt zu lagern.

Empfang

Die Verpackung besteht aus geeignetem Material und wurde von fachkundigem Personal ausgeführt: Deshalb verlassen die Maschinen das Haus vollständig und in einwandfreiem Zustand. Die Waren reisen auf Gefahr des Käufers, auch wenn die Lieferung frei Haus erfolgt.

Transporte Instalación Demolición



Comunicar las presentes instrucciones a todo el personal implicado en el transporte e instalación de la máquina.

Embalaje y Transporte

La máquina se prepara para el transporte en un embalaje de cartón en el cual se indican las instrucciones "ALTO" y "FRAGIL". La máquina embalada de esta forma puede ser transportada a mano por uno o dos operadores. Las máquinas también pueden ser apiladas en número máximo de tres utilizando una carretilla de desplazamiento manual.

Almacenamiento

Almacenar la máquina embalada en local cerrado y cubierto, aislada del suelo por medio de travesaños de madera o material parecido. Temperatura y humedad corrientes (-5°C +60°C; entre 30% y 90%).

No volcar la envoltura.

Controlar la flecha «ALTO» impresa en el cartón. Apilar hasta máx. tres embalajes. La máquina sin embalaje debe posicionarse de manera estable y cubierta por medio de una pieza de tela.

Recepción

El embalaje está constituido por material adecuado y realizado por personal experto: las máquinas salen completas y en condiciones perfectas. La mercancía viaja por cuenta y riesgo del comprador, aunque entregada franco domicilio de éste último.

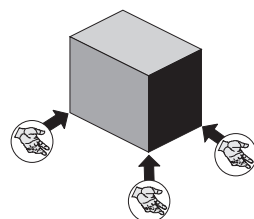

Scatola cartone tipo Americano / Carton box / Caisse carton type Américain / Karton amerikanischer Art / Cajo de cartón tipo Americano

Modello Macchina Machine Model Modèle Machine Maschinenmodell Modelo Máquina	Dimensioni Size Dimensions Abmessungen Dimensiones	A	B	H	N° Scatole	Peso netto imballo (Kg)
					N° of Boxes	Box net weight (Kg)
					Anz. Kartons	Poids net emballage (kg)
					N° cajas	Nettogewicht Verpackung (kg)
						Peso neto embalaje (Kg)
C/E 22N		480	370	440	1	1,5
C/E 32N		560	380	570	1	2

Tuttavia per il controllo della qualità dei servizi di trasporto e per il caso essa fosse assicurata, attenersi alle seguenti avvertenze:

- 1) al ricevimento della macchina, prima di procedere al disimballo, verificare immediatamente se la scatola risulta danneggiata: in caso positivo, ritirare la merce con riserva, producendo prove fotografiche di eventuali danni apparenti;
- 2) disimballare, verificando il contenuto con gli elenchi imballo;
- 3) controllare che i componenti della macchina non abbiano subito danni durante il trasporto e notificare, entro 3 giorni dal ricevimento, gli eventuali danni allo spedizioniere a mezzo raccomandata r.r., presentando contemporaneamente prova documentata fotografica.

In any case, for the quality control of transport services and when it is assured, follow these directions:

- 1) upon receipt of the goods, before taking the machine out of the box, verify immediately if the box is damaged: in this case accept the goods with prejudice, supplying photographic evidence of the damages;
- 2) remove the machine from the box, checking the content against the packing list;
- 3) verify that machine components were not damaged during transport and notify, within 3 (three) days of receipt, the damages to the forwarding agent, with registered mail, supplying at the same time full photographic evidence of the damages.

toutefois, pour le contrôle de la qualité des services de transport, et au cas où elle serait assurée, suivre la procédure suivante:

- 1) A la réception de la machine, avant de procéder au désempilage, vérifier immédiatement si la caisse est endommagée. Si c'est le cas, accepter la marchandise sous réserve, et produire des preuves photographiques des éventuels dommages apparents;
- 2) Désempiler et vérifier le contenu sur la base des listes d'emballage;
- 3) Contrôler que les composants de la machine n'ont pas subi de dommages pendant le transport. Notifier à l'expéditionnaire par lettre recommandée A.R., dans un délai de 3 jours à compter de la réception, les éventuels dommages, en joignant les preuves photographiques.

Zur Qualitätskontrolle des Transportes und bei versicherten Transporten halten Sie sich bitte an folgende Hinweise :

- 1) Beim Warenempfang die Verpackung auf Beschädigung prüfen, bevor die Maschine ausgepackt wird. Ist dies der Fall, die Waren mit Vorbehalt entgegennehmen und eventuelle offensichtliche Beschädigungen fotografieren;
- 2) Auspacken und den Inhalt mit der Verpackungsliste vergleichen;
- 3) Die Maschinenteile auf Transportschäden prüfen und dem Spediteur eventuelle Schäden innerhalb von 3 Tagen nach Erhalt mit Einschreibebrief mit Rückschein melden, wobei auch die Photos mitzusenden sind.

Sin embargo, para el control de la calidad de los servicios de transporte y para el caso en que estuviera asegurada, cumplir las siguientes advertencias :

- 1) A la recepción de la máquina, antes de proceder al desembalaje, verificar en seguida si la caja resulta dañada: en caso positivo retirar la mercancía con precaución, produciendo pruebas fotográficas de eventuales daños aparentes.
- 2) Desembalar, verificando el contenido con las listas de embalaje.
- 3) Controlar que los componentes de la máquina no hayan sufrido daños durante el transporte y notificar, dentro de 3 días de la recepción, los daños eventuales al transportista por medio de carta certificada con acuse de recibo, presentando simultáneamente pruebas fotográficas documentadas.

Movimentazione

Il trasporto della macchina, una volta tolta dall'imballo, viene sempre effettuato contemporaneamente da due operatori secondo le modalità evidenziate nel disegno B.

⚠ Fare attenzione ai movimenti scoordinati che potrebbero provocare sbilanciamenti o perdite di presa con conseguenti pericoli di caduta della macchina e danneggiamenti a cose e persone.

⚠ Dato il peso della macchina, movimentare sempre con attenzione! Se il peso risultasse eccessivo, usare un carrellino.

Handling

Once removed from its box, the machine must always be transported as shown in photo B by two operators simultaneously.

⚠ Special attention must be paid to non-coordinated movements that may cause loss of balance or of hold with the possible fall of the machine and damages to things and people.

⚠ Because of the weight of the machine always handle very carefully! Should the weight prove to be too much, use a cart.

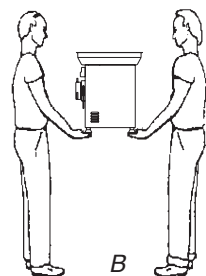

Manutention

Le déplacement de la machine une fois sortie de son emballage doit être effectué par deux opérateurs, en respectant les indications reportées sur le dessin B.

⚠ Faire attention aux faux mouvements qui pourraient provoquer des déséquilibres ou des pertes de prise, susceptibles d'entraîner la chute de la machine et des dommages aux choses et aux personnes.

⚠ Etant donné le poids de la machine, la manutention doit toujours se faire avec précaution. Si le poids est excessif, utiliser un chariot.

Innerbetrieblicher Transport

Muss die Maschine, nachdem sie ausgepackt ist, immer von zwei Personen gleichzeitig transportiert werden, wie in der Zeichnung B gezeigt.

⚠ Es ist darauf zu achten, dass diese sich koordiniert bewegen, da die Maschine sonst kippen oder ausrutschen oder herunterfallen und Sach- und Personenschaden verursachen könnte.

⚠ Angesichts des grossen Gewichts, die Maschine immer vorsichtig transportieren! Wenn sie zu schwer ist, einen Wagen verwenden.

Desplazamiento

Una vez retirado el embalaje, el transporte debe ser siempre efectuado en conjunto por dos operadores, según las modalidades ilustradas en el dibujo B.

⚠ Prestar atención a los movimientos no coordinados que podrían ocasionar descompensaciones o pérdida de agarre con peligro de caída de la máquina y daños a cosas o a personas.

⚠ Dado el peso de la máquina hacer la manutención con cuidado! Si el peso resultara excesivo, utilizar un carrito.

Installazione

La macchina va posizionata sopra un tavolo di lavoro con altezza di 70-90 centimetri e, all'occorrenza, portata in bolla con l'ausilio del piedino a vite (n°1 foto C). Lasciare tutto intorno alla macchina uno spazio di almeno 30 centimetri per le operazioni di pulizia e manutenzione.

⚠ Posizionare la macchina in modo stabile.

Pulizia iniziale

La macchina necessita di pulizia iniziale. Pulire le superfici esterne e quelle dei condotti interni che verranno a contatto con il prodotto, unicamente con una spugna umida di acqua tiepida contenente detersivo neutro.

Messa a terra

La macchina è un componente di classe I (Norma CEI 64-8 conforme ai documenti di armonizzazione CENELEC HD 384), quindi dotata di isolamento principale e provvista di un dispositivo per il collegamento delle sue masse ad un conduttore di protezione predisposto a cura dell'acquirente.

⚠ Controllare e fare eventualmente adeguare l'impianto di terra nella rete elettrica del luogo di installazione della macchina.

Installation

The machine must be placed on a working table, 70-90 cm high above the floor, and, if necessary, levelled with the aid of the screwing feet (n.1 photo C).

Leave a clear area of at least 30 centimetres around the machine for cleaning and servicing operations.

⚠ Place the machine on a solid and stable base.

First cleaning

The machine must be cleaned before use. Clean the outer surfaces and the inner parts that will come into contact with the product only with a sponge wet with lukewarm water and neutral cleansing agent.

Grounding

The machine is a class I component (CEI Rule 64-8 that complies with the CENELEC HD 384 harmonisation documents). The machine is fitted with a main insulation and a device for connecting its earth to a safety conductor supplied by the customer.

⚠ Verify and, if necessary, adjust the grounding system of the electric supply in the place where the machine is installed.

Installation

La machine doit être installée sur une table de travail d'une hauteur de 70-90 cm et mise à niveau, si besoin est, à l'aide du pied à vis (n°1 photo C). Laisser tout autour de la machine un espace d'au moins 30 centimètres pour les opérations de nettoyage et d'entretien.

⚠ Placer la machine dans une position stable.

Nettoyage Initial

La machine nécessite un nettoyage initial. Nettoyer les surfaces extérieures et celles des conduites internes qui entreront en contact avec les produits. Utiliser uniquement une éponge imbibée d'eau tiède et de détergent neutre.

Mise à la Terre

La machine est un composant appartenant à la classe I (Norme CEI 66-8 conforme aux documents d'harmonisation CENELEC HD 384), pourvue d'isolation principale et d'un dispositif pour la connection de ses mises à la terre à un conducteur de protection pourvu par le client.

⚠ Contrôler et, le cas échéant, faire adapter la terre du réseau électrique du local d'installation de la machine.

Installation

Die Maschine muss eventuell mit Hilfe des einstellbaren Fusses (Nr. 1 Foto C) genau senkrecht auf einen 70-90 cm hohen Arbeitstisch gestellt werden. Um Platz für die Reinigung und Wartung freilassen.

⚠ Die Maschine muss stabil stehen.

Grundreinigung

Die Maschine benötigt eine Grundreinigung. Die Aussen- und Innenseiten, die mit dem Produkt in Berührung gelangen, mit einem mit Wasser und einem neutralen Reinigungsmittel befeuchteten Schwamm reinigen.

Erdung

Die Maschine gehört in die Klasse I (Norm CEI 64-8 konform mit den Harmonisierungsdokumenten CENELEC HD 384) und verfügt folglich über eine Hauptisolierung und eine Anschlussvorrichtung ihrer Massen an einen durch den Käufer vorzubereitenden Schutzleiter

⚠ Kontrollieren und die Erdung des Installationsortes der Maschine eventuell durch einen Elektriker anpassen lassen.

Instalación

La máquina debe posicionarse en una mesa de trabajo cuyo alto será de 70-90 centímetros y nivelada, si necesario, con el auxilio del pie de tornillo (n°1 foto C). Dejar en los otros lados de la máquina un espacio de al menos 30 centímetros para operaciones de limpieza y mantenimiento.

⚠ Posicionar la máquina de manera estable.

Limpieza inicial

La máquina necesita una limpieza inicial. Limpiar las superficies exteriores y las de los conductos interiores que estarán en contacto con el producto sólo por medio de una esponja húmeda de agua tibia que contiene detergente neutro.

Puesta a tierra

La máquina es un componente de clase I (Norma CEI 64-8 conformemente a los documentos de armonización CENELEC HD 384) dotada por lo tanto de aislamiento principal y provista de un dispositivo para la conexión principal de sus masas a un conductor de protección predisposto por el comprador.

⚠ Controlar y en su caso adaptar la instalación de tierra a la red eléctrica del lugar de instalación de la máquina.

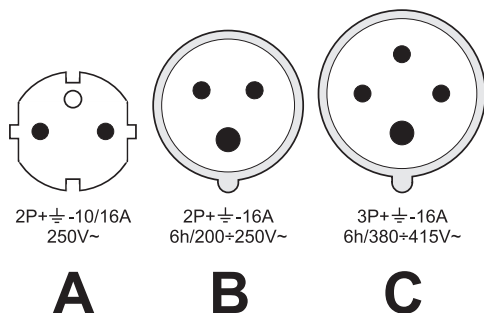

2P+⊥-10/16A
250V~

A

2P+⊥-16A
6h/200+250V~

B

3P+⊥-16A
6h/380+415V~

C



C

Avviamento

I tipi usati sono quelli rappresentati schematicamente in figura.

Per consentire all'utilizzatore della macchina la scelta del dispositivo di protezione contro le sovracorrenti (Art. 7.2.1 EN 60204-1) nelle schede tecniche sono specificati i dati necessari per scegliere il tipo, le caratteristiche, la corrente nominale e la regolazione del suddetto dispositivo.

Avviare la macchina azionando il pulsante di marcia (n.1 foto E).

Appena avviata la macchina assicurarsi che i coltelli ruotino nel senso indicato dalla freccia (n°1 foto D), i coltelli sono visibili attraverso i fori della trafilata (n°2 foto D). In caso contrario -per motore trifase- cambiare il filo nero con quello marrone nella spina di corrente, lasciando inalterata la posizione del filo giallo-verde di collegamento a terra.

Per fermare la macchina premere il pulsante rosso (n°2 foto E).

Starting

The types of plugs used are shown in the picture below.

The technical cards contain the data necessary for choosing the protection device against overcurrents (Art. 7.2.1 EN 60204-1).

Start the machine by pressing the start button (no.1 photo E).

As soon as you start the machine, verify that the knives are turning in the direction of the arrow (n.1 photo D), knives are visible through the holes of the plate (n.2 photo D). If that is not the case - for a three-phase motor- swap the black wire with the brown one in the electric plug, without changing the position of the yellow-green grounding wire.

To stop the machine push the red button (n.2 photo E).

Mise en Service

Les types utilisés sont représentés schématiquement dans la figure ci-dessous. Pour permettre à l'utilisateur de la machine de choisir le dispositif de protection contre les surintensités (Art. 7.2.1 EN 60204-1) dans les fiches techniques nous avons spécifié les données nécessaires pour choisir le type, les caractéristiques, le courant nominal et le réglage du dispositif susdit.

Démarrer la machine en appuyant sur le bouton de marche (n° 1 photo E).

Une fois la machine mise en marche, s'assurer que les couteaux tournent bien dans le sens indiqué par la flèche (n°1 photo D), les couteaux sont visibles à travers les orifices de la plaque à trous (n°2 photo D).

Dans le cas contraire - moteur triphasé - intervertir le fil noir et le fil marron dans la prise de courant, en laissant inchangée la position du fil jaune-vert de mise à la terre. **Pour arrêter la machine, appuyer sur le bouton rouge** (n°2 photo E).

Inbetriebnahme

Die Steckertypen sind unten schematisch dargestellt.

Damit der Benutzer der Maschine den richtigen Überschutz wählen kann (Art. 7.2.1 EN 60204-1), sind auf den Datenblättern alle notwendigen Angaben zur Auswahl des Typs, die Merkmale, der Nenn- und Regelstrom dieser Vorrichtung angegeben.

Starten Sie die Maschine mit Hilfe des Start-Tasters (Nr. 1 Foto E).

*Sobald die Maschine läuft die Drehrichtung der Messer prüfen (Pfeil, Nr.1 Foto D), die Messer sind durch die Löcher der Lochscheibe sichtbar (Nr.2 Foto D). Falls dies nicht der Fall sein sollte (bei Dreiphasenmotoren), den braunen und den schwarzen Leiter, die in dem Stecker liegen, untereinander austauschen, wobei der gelb-grüne Erdungsleiter an seinem Platz belassen wird. **Zum Stoppen der Maschine die rote Taste** (Nr. 2 Foto E)*

Arranque

Los tipos usados son los que están representados en la figura.

Para permitir al usuario de la máquina elegir el dispositivo de protección contra las sobrecorrientes (art. 7.2.1 EN 60204-1) en las ficha técnicas se especifican los datos necesarios para optar por el tipo, características, corriente nominal y reglaje del dispositivo mencionado.

Ponga en marcha la máquina pulsando el botón de marcha (n.º 1, foto E).

En seguida después de poner en marcha la máquina asegurarse que las cuchillas giren en el sentido indicado por la flecha (n°1 foto D).

Las cuchillas pueden verse a través de la placa (n°2 foto D). De lo contrario - para motor trifásico - cambiar el alambre negro por el marrón en el enchufe, sin cambiar la posición del alambre amarillo-verde de conexión a la tierra. **Para parar la máquina apretar el botón** (n°2 foto E).

Demolizione



In conformità alla legislazione in vigore e al fine di ridurre l'impatto ambientale del rifiuto, è vietato smaltire la macchina come rifiuto urbano. La macchina deve essere smaltita presso gli appositi centri di raccolta oppure essere riconsegnata al distributore all'atto di acquisto di una nuova. Il simbolo apposto sulla macchina indica l'obbligo della raccolta separata dell'apparecchiatura. Lo smaltimento abusivo e improprio della macchina e dei suoi componenti è soggetto a sanzione come da normativa vigente.

Demolition



Pursuant to prevailing law and for the purpose of reducing waste environmental impact, machine disposal as urban waste is strictly forbidden. The machine may only be forwarded to special waste collection centres or returned to the distributor when purchasing a new machine. Machine markings clearly identify it as separately collectable waste. Improper or fraudulent disposal of the machine or of any of its parts is liable to criminal prosecution and other provisions under law.

Démolition



Conformément à la législation en vigueur et afin de réduire l'impact environnemental du déchet, il est défendu d'éliminer la machine comme déchet urbain. La machine doit être éliminée dans les centres de collecte prévus à cet effet ou bien remise au distributeur au moment de l'achat d'une machine neuve. Le symbole apposé sur la machine indique l'obligation de la collecte séparée de l'appareil. L'élimination abusive et impropre de la machine et de ses composants est passible de sanctions dans le cadre de la réglementation en vigueur.

Abbruch



In Übereinstimmung mit der geltenden Gesetzgebung und mit dem Ziel, die Umweltbelastung durch Abfälle zu reduzieren, ist es verboten, die Maschine als Stadtmüll zu entsorgen. Die Maschine ist bei den eigens dazu autorisierten Sammelstellen zu entsorgen oder beim Kauf einer neuen Maschine an den Vertrieb zurückzugeben. Das an der Maschine angebrachte Symbol zeigt die Verpflichtung zur getrennten Entsorgung des Geräts an. Die vorschriftswidrige und unsachgemäße Entsorgung der Maschine und ihrer Komponenten wird nach geltender Rechtslage bestraft.

Demolición



En conformidad con la legislación vigente y con el objetivo de reducir el impacto ambiental de los residuos, está prohibido eliminar la máquina como residuo urbano. La máquina debe ser enviada a un centro de recogida autorizado o devuelta al distribuidor en el momento de adquirir una nueva máquina. El símbolo aplicado en la máquina indica la obligación de la recogida selectiva de la misma. La eliminación no autorizada o impropia de la máquina y de sus componentes será castigada según la normativa vigente.

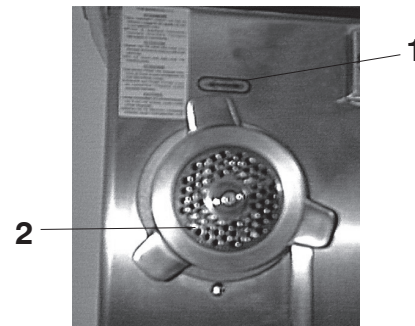

D

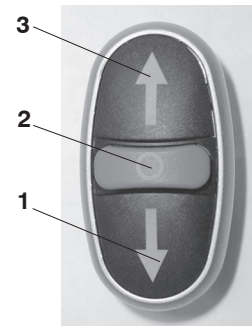

E

Uso della macchina

CE

Use of the machine

14

Utilisation de la machine

Betrieb der Maschine

Uso de la máquina



Per utilizzare la macchina in condizioni di sicurezza l'Operatore deve rispettare la posizione di lavoro e di comando indicata alla pagina 12.



In order to safely operate the machine the Operator must stand at the working and control position described on page 12.



Pour utiliser la machine en toute sécurité, l'Opérateur doit respecter la position de travail et de commande indiquée à la page 12.



Damit die Maschine sicher verwendet werden kann, muss die auf Seite 12 angegebene Arbeitsstellung beachtet werden.



Para utilizar la máquina en condiciones de seguridad el Operador debe respetar la posición de trabajo y mando indicada en la página 12.

Produzione

L'Operatore addetto alla produzione deve osservare alcune semplici norme di sicurezza.

⚠ Togliere collane, braccialetti, cravatte e scarpe eccessivamente pendenti e avvolgere o legare i capelli lunghi.

Produzione

The machine is supplied with a plug for connecting it to the mains outlet.

⚠ Remove chains, bracelets, ties and loose scarves and wind or tie long hair.

Production

L'Opérateur chargé de la production doit observer quelques normes de sécurité simples.

⚠ Enlever colliers, bracelets, cravates et écharpes excessivement pendantes et couvrir ou attacher les cheveux longs.

Produktion

Der Bediener muss einige einfache Sicherheitsregeln beachten.

⚠ Lose Halsketten, Armreife, Kravatten und Halstücher ausziehen. Lange Haare zusammenbinden.

Producción

El Operador encargado de la producción debe acatar unas normas de seguridad sencillas.

⚠ Quitar collares, pulseras, corbatas y bufandas demasiado colgantes y enrollar o atar el pelo largo.

La bocca ed i suoi componenti devono essere smontati e puliti dopo aver lavorato. Rimontarli solo quando si deve ricominciare a lavorare.

Nelle foto sono rappresentate le possibili composizioni della bocca, adatte alle diverse caratteristiche del prodotto tritato che si desidera ottenere.

- Enterprise
- Unger S3
- Unger S5
- Unger S5 (in versione S3).

Vista la quotidiana necessità di movimentare la bocca di macinazione, si riporta il peso complessivo dei diversi e possibili modelli:

ENTERPRISE 22:	4,2 kg
ENTERPRISE 32:	6,9 kg
UNGER S3 22:	4,5 kg
UNGER S3 32:	8,4 kg
UNGER S5 22:	5,4 kg
UNGER S5 32:	8,5 kg

The head and its components must be disassembled and cleaned after use.

Reassemble them only when you start working again.

The pictures on this page describe the possible combinations for the head suitable for the different characteristics of the minced product you want to obtain.

- Enterprise
- Unger S3
- Unger S5
- Unger S5 (in S3 version)

As the mincing head is moved every day, it might be useful to know the weight of the various models available:

ENTERPRISE 22:	4.2 Kg
ENTERPRISE 32:	6.9 Kg
UNGER S3 22:	4.5 Kg
UNGER S3 32:	8.4 kg
UNGER S5 22:	5.4 kg
UNGER S5 32:	8.5 kg

Le corps de hachage et ses composants doivent être démontés et nettoyés après chaque utilisation. Ne les remonter que lors de l'utilisation suivante. Les photos présentent les compositions possibles du corps de hachage, appropriées aux différentes caractéristiques du produit haché que l'on souhaite obtenir.

- Enterprise
- Unger S3
- Unger S5
- Unger S5 (en version S3).

Le corps de hachage étant déplacé chaque jour, connaître le poids des différents modèles disponibles pourrait être utile:

ENTERPRISE 22:	4,2 kg
ENTERPRISE 32:	6,9 kg
UNGER S3 22:	4,5 kg
UNGER S3 32:	8,4 kg
UNGER S5 22:	5,4 kg
UNGER S5 32:	8,5 kg

Der Haschierkopf und seine Bestandteile müssen nach der Arbeit auseinandergenommen und gereinigt werden.

Setzen Sie diese erst wieder zusammen, wenn Sie sie das nächste Mal verwenden. Auf den Fotos sind die verschiedenen Teile des Haschierkopfes je nach dem zu haschierenden Material dargestellt.

- Enterprise
- Unger S3
- Unger S5
- Unger S5 (Version S3)

Die verschiedenen Bestandteile des Haschierkopfes in der auf den folgenden Seiten beschriebenen Reihenfolge zusammensetzen.

ENTERPRISE 22:	4,2 kg
ENTERPRISE 32:	6,9 kg
UNGER S3 22:	4,5 kg
UNGER S3 32:	8,4 kg
UNGER S5 22:	5,4 kg
UNGER S5 32:	8,5 kg

El sistema de picado y sus componentes deben des-montarse después del trabajo. Volver a montarlos cuando se reanude el trabajo. En las fotografías al lado se indican las posibles composiciones del sistema de picado, aptas para las diferentes características del producto picado que se quiere conseguir.

- Enterprise
- Unger S3
- Unger S5
- Unger S5 (en versión S3).

Para montar los diferentes componentes del sistema de picado, respetar la secuencia indicada en las páginas siguientes:

ENTERPRISE 22:	4,2 kg
ENTERPRISE 32:	6,9 kg
UNGER S3 22:	4,5 kg
UNGER S3 32:	8,4 kg
UNGER S5 22:	5,4 kg
UNGER S5 32:	8,5 kg

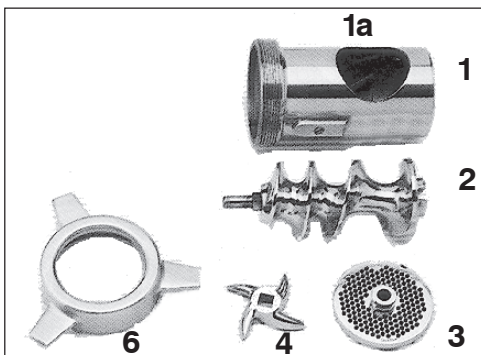

Composizioni Bocche

1 Convogliatore	5 Anello di spessore per S3
2 Elica	5/1 Anello di spessore per S5
3 Piastre	6 Volantino
4 Coltelli	

Composition of the Heads

1 Barrel	5 Spacer ring for S3
2 Worm	5/1 Spacer ring for S5
3 Plates	6 Clampwheel
4 Knives	

Composition corps de hachage

1 Corps d'amenée	5 Bague pour S3
2 Hélice	5/1 Bague pour S5
3 Plaques	6 Collier de serrage
4 Couteaux	

Bestandteile der Haschierköpfe

1 Schneckengehäuse	5 Beilagering für S3
2 Schnecke	5/1 Beilagering für S5
3 Scheiben	6 Handrad
4 Messer	

Composicion Sistema de Picado

1 Boca	5 Anillo espaciador S3
2 Sinfín	5/1 Anillo espaciador S5
3 Placas	6 Tuerca porta placas
4 Cuchillas	

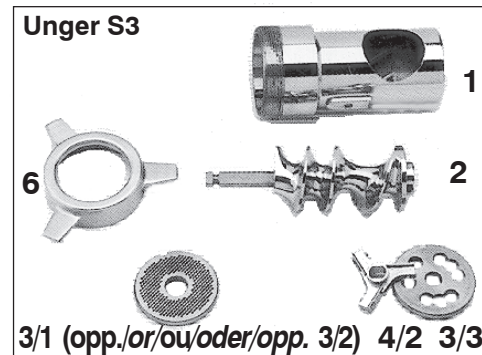

Per il montaggio dei vari componenti della bocca, attenersi alla successione indicata nelle pagine seguenti.

- Ruotare la Leva (N°16 foto G) in senso antiorario verso l'alto.

- Inserire il Convogliatore (n°1 foto F) con il foro 1a rivolto verso l'alto.

-Bloccare il Convogliatore ruotando la Leva (n°16 foto G) in verticale.

Se questa non arriva in posizione significa che il Convogliatore non è bene inserito.

Non forzare ma ripetere l'operazione.

Controllare quindi che il convogliatore e la sua sede siano perfettamente puliti:

i residui impediscono l'inserimento completo del convogliatore e la chiusura della leva 16, causando l'usura di elica e convogliatore, nonché contaminazione della carne con batteri.

- Inserire l'Elica (n°2 foto F) assicurandosi che il suo terminale posteriore femmina incastri correttamente il terminale maschio dell'Albero portaelica sporgente dal fondo del convogliatore (n°1 foto F): cercare la posizione ruotando l'elica, tenendola per il perno.

-Inserire Piastra/e e coltello/i delle rispettive versioni Enterprise, Unger S3, Unger S5, facendo attenzione che le lame taglienti siano rivolte verso l'esterno (foto H) e la piastra (n°3 foto F) con l'intaglio in corrispondenza del pernetto (n°6 foto H).

La composizione Unger S5 versione S3 si differenzia da quella Unger S5 per il mancato montaggio della piastra 3/1 (oppure 3/2), del coltello 4/1 e per la sostituzione dell'anello 5 con l'anello 5/1 di spessore maggiore.

-Avvitare il Volantino (N°6 foto F) a fine corsa con la semplice pressione di un dito in modo da non serrarlo troppo.

Il Coltello deve lavorare strisciando sulla trafilata senza bloccarsi.

Maneggiare questi oggetti con precauzione per evitare la loro caduta sui piedi.

To assemble the various components of the head, follow the succession described on the next pages.

- Rotate the Lever (n.16 photo G) upwards counterclockwise.

- Insert the Barrel (n.1 photo F) with the hole upwards.

- To lock the screw casing turn lever (no. 16 picture G) to the upright position.

If the Lever does not reach its position, the Barrel is not inserted properly.

Do not force but repeat the procedure.

Check that the Barrel and its seat are perfectly clean: residues prevent the proper insertion of the barrel and the closing of Lever 16, thus causing the worm and the barrel to wear out, and causing bacteria contamination of the meat.

- Insert the Worm (n.2 photo F) checking that its female trailing end fits perfectly into the male trailing end of the worm shaft projecting from the bottom of the barrel (n.1 photo F): look for the correct position by turning the worm keeping it by the pin.

- Insert the Plate(s) and the knife(s) of the different versions (Enterprise, Unger S3, Unger S5) verifying that the cutting blades are turned outwards (photo H) and the plate (n.3 photo F) with the nick connected with the small pin (n.6 photo H).

The set Unger S5 version S3 is different from the Unger series 5 for the lack of plate 3/1 (or 3/2), the lack of plate 4/1 and for the replacement of ring 5 with the thicker ring 5/1.

- Tighten the Clampwheel (n.6 photo B) by pressing with just one finger to avoid tightening it too much.

The knife must graze the plate without jamming.

Always handle these objects with care to prevent them from falling on the operator's feet.

Pour le montage des différents composants du corps de hachage, suivre l'ordre indiqué dans les pages suivantes.

- Tourner le Levier (n°16 photo G) dans le sens inverse des aiguilles d'une montre vers le haut.

- Mettre en place le Corps d'amenée (n°1 photo F), orifice vers le haut.

- Bloquer le Corps d'amenée en tournant le levier (n°16 photo G) dans le sens des aiguilles d'une montre vers le bas. Si ce dernier ne se met pas en position, cela veut dire que le Corps d'amenée n'est pas bien mis en place. Ne pas forcer, répéter l'opération. Ensuite, s'assurer que le corps d'amenée et son logement sont parfaitement propres: les résidus empêchent l'introduction complète du corps d'amenée et la fermeture du Levier 16, ce qui entraîne l'usure de l'hélice et du Corps d'amenée, et la contamination de la viande par des bactéries.

- Mettre en place l'hélice (n°2 photo F), en s'assurant que son extrémité femelle arrière s'enclenche correctement avec l'extrémité mâle de l'arbre de support de l'hélice qui dépasse du fond du corps d'amenée (n°1 photo F): chercher la position en tournant l'hélice, tout en la tenant par le pivot.

- Mettre en place la (les) Plaque(s) et le(s) Couteau(x) correspondant aux différentes versions Enterprise, Unger S3, Unger S5, en veillant à ce que les lames de coupe soient tournées vers l'extérieur (photo H) et la plaque (n°3 photo F) présente l'encoche à la hauteur du pivot (n°6 photo H).

La composition Unger S5 version S3 se distingue de la composition Unger série 5 en ce qu'elle ne prévoit pas le montage de la plaque 3/1 (ou bien 3/2), du couteau 4/1 et en ce que la bague 5 est remplacée par la bague 5/1, d'épaisseur supérieure.

- Tourner le Collier de serrage (n°6 photo F), de façon à l'amener en fin de course, avec la simple pression d'un doigt, de façon à ne pas trop le serrer. **Le Couteau doit fonctionner au contact de la plaque à trous sans se bloquer.**

Manier ces objets avec précaution, pour éviter qu'ils ne tombent sur les pieds. Mettre en place

Die verschiedenen Bestandteile des Haschierkopfes in der auf den folgenden Seiten beschriebenen Reihenfolge zusammensetzen.

- Den Hebel (Nr. 16 Foto G) im Gegenuhrzeigersinn nach oben drehen.

- Das Schneckengehäuse (Nr. 1 Foto F) mit der Öffnung nach oben einsetzen.

-Das Schneckengehäuse durch Drehen des Hebels (Nr. 16 Foto G) im Uhrzeigersinn nach unten feststellen. Wenn der Hebel nicht in die richtige Position gebracht werden kann, ist das Schneckengehäuse falsch eingesetzt. Setzen Sie das Schneckengehäuse richtig ein. Prüfen Sie, dass das Schneckengehäuse und dessen Sitz sauber sind: Wenn Fleischreste vorhanden sind, kann es nicht eingesetzt und der Hebel 16 nicht vollständig gedreht werden, wodurch die Schnecke und das Schneckengehäuse schnell abgenutzt und durch Bakterien kontaminiert werden.

- Die Schnecke (Nr. 2 Foto F) am Zapfen halten und durch Drehen in das aus dem Schneckengehäuse (Nr. 1 Foto F) ragenden Wellenende einschieben bis er richtig sitzt.

- Die Scheibe(n) und/oder Messer der verschiedenen Versionen Enterprise, Unger S3, Unger S5 einsetzen, wobei zu beachten ist, dass die scharfen Messerschneiden nach aussen gedreht sein (Foto H) und die Kerbe der Scheibe (Nr.3 Foto F) mit dem Zapfen (Nr. 6 Foto H) übereinstimmen müssen.

Die Zusammensetzung Unger S5 Version S3 unterscheidet sich von der S5 dadurch, dass die Scheibe 3/1 (oder 3/2), das Messer 4/1 nicht montiert und der Ring 5 mit dem dickeren Ring 5/1 ersetzt werden müssen.

- Das Handrad (Nr. 6 Foto F) mit leichtem Fingerdruck anschrauben, ohne es jedoch zu stark anzuziehen.

Handhaben Sie diese Teile vorsichtig, damit Sie Ihnen nicht auf die Füße fallen. Füssefallen.

Para montar los diferentes componentes del sistema de picado, respetar la secuencia indicada en las páginas siguientes.

- Girar la palanca (N°16 foto G) en sentido antihorario hacia arriba.

- Introducir la Boca (n°1 foto F) con el orificio hacia arriba.

-Bloquear el transportador girando la palanca (n°16 foto G) en sentido vertical. Si ésta no llega a la posición significa que la Boca no se ha introducido correctamente. No fuercen. Repitan la operación.

Controlar que la Boca y su alojamiento estén perfectamente limpios: los residuos impiden la introducción completa de la boca y el cierre de la palanca 16, lo cual ocasiona el desgaste del Sinfín y de la boca así como la contaminación bacteriana de la carne.

- Introducir el sinfín (n°2 foto F) asegurándose que su terminal trasero hembra encaje perfectamente en el terminal macho del Arbol porta-sinfín que sobresale del fondo de la boca: buscar la posición girando el sinfín (n°1 foto F), agarrándolo por el pasador:

- Colocar la(s) Placa(s) y cuchilla(s) de las versiones Enterprise, Unger S3, Unger S5, procurando que las hojas estén dirigidas hacia el exterior (foto H) y la placa (n°3 foto F) con la muesca donde el pasador (n°6 foto H). La composición Unger S5 versión S3 se diferencia de la Unger S5 por el no montaje de la placa 3/1 (o bien 3/2) de la cuchilla 4/1 y por haber sustituido el anillo 5 por el anillo 5/1 de grosor superior.

- Atornillar suavemente la Tuerca (N°6 foto F) a tope de recorrido por medio de la simple presión de un dedo para no apretarlo demasiado.

La Cuchilla debe trabajar rozando en la placa sin bloquearse.

Manejar estos objetos con precaución para evitar su caída sobre los pies.

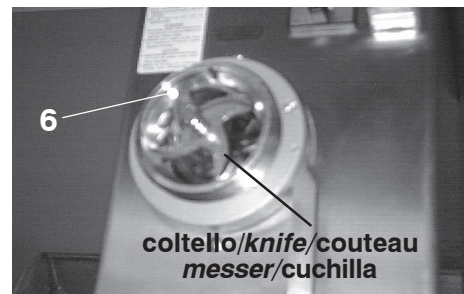
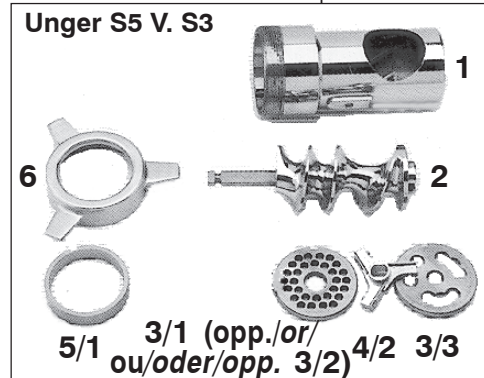
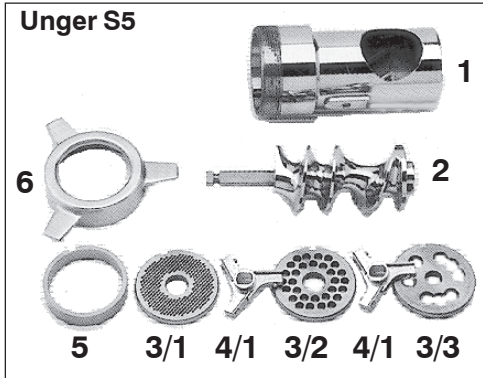

H

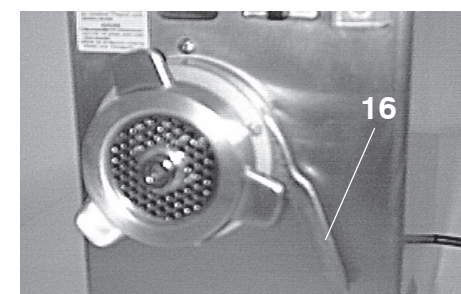

G

Posizionare il Pressacarne (n°9 foto I) nel foro di entrata.

Inserire la spina elettrica nella presa di corrente.

⚠ Non iniziare la macinazione senza prima aver inserito la bocca di macinazione secondo le modalità sopra esposte ed essersi accertati del blocco del convogliatore (leva ruotata in posizione verticale verso il basso: foto O n°16).

Avviare la macchina azionando il pulsante di marcia (n.1 foto L). Iniziare la lavorazione inserendo i pezzi di carne all'interno della tramoggia. Con una mano si conducono verso il foro di entrata e con l'altra, munita di Pressacarne, si compri mono verso il basso, la carne macinata uscirà dalla bocca anteriore cadendo in una vasca di raccolta opportunamente posizionata.

⚠ Usare unicamente il Pressacarne in dotazione.

Per far ruotare le lame in senso inverso premere il pulsante (n.3 foto L). Il pulsante di inversione funziona ad inserzione mantenuta per un massimo di 5 secondi; si consiglia l'utilizzo di questa funzione se la lavorazione dei pezzi di carne non è continua per la presenza di corpi estranei quali ossi o altro che ne ostruiscono l'avanzamento.

⚠ Fare funzionare solo per alcuni secondi

Se la lavorazione continua a non avvenire in modo corretto, spegnere la macchina e togliere completamente il prodotto rimasto all'interno.

⚠ Spegnere il motore a fine lavorazione premendo il tasto rosso (n°2 foto L).

⚠ Per ragioni di sicurezza non usare piastre esterne con fori di diametro ≥ 8 mm o fori ovali.

Place the Meat-pusher (n. 9 photo I) in the input hole.

Connect the electric plug to the power outlet.

⚠ Never start meat mincing before the head has been mounted according to the instructions above. Make sure that the screw casing is properly locked (lever turned in upright position, downwards (see picture O n. 16).

Start the machine by pressing the start button (no.1 photo L). Start working by putting pieces of meat inside the feedpan. With one hand guide them towards the input hole and with the other press them downwards using the meat pusher. The minced meat will come out of the front head and fall on the receiving pan.

⚠ Only use the Meat pusher supplied with the machine.

To turn the blades in the opposite direction press the inversion button (n° 3 photo E). The inversion button will stay pressed for up to 5 seconds at a time; this feature is used if meat pieces are not flowing smoothly because of the presence of foreign bodies, such as bones or similar, that prevent meat from advancing.

⚠ Keep the lever turned for a few seconds, then release it.

If the mincer does not work correctly, turn the machine off and remove the product inside completely.

⚠ After use, turn the motor off by pressing the red mushroom-head button (n.2 photo L).

⚠ For safety reasons, do not use plates with holes of diameter ≥ 8 mm or with oval holes.

le Pilon (n°9 foto I) dans la goulotte d'alimentation.

Brancher la fiche électrique dans la prise de courant.

⚠ Ne jamais commencer les opérations de hachage avant d'avoir correctement monté le corps selon les instructions ci-dessus et avoir contrôlé le serrage du corps d'amenée (levier en position verticale, vers le bas (photo O no. 16).

Démarrer la machine en appuyant sur le bouton de marche (n° 1 photo L). Commencer la production en introduisant des morceaux de viande à l'intérieur de la trémie. Les accompagner à l'aide d'une main vers la goulotte d'alimentation et, de l'autre main, munie du Pilon, les presser vers le bas, la viande hachée sortira du corps antérieur et tombera dans le bac de récupération.

⚠ Utiliser uniquement le Pilon fourni avec la machine.

Afin de faire tourner les lames dans le sens inverse, appuyer sur le bouton d'inversion (n° 3 photo E). Le bouton d'inversion fonctionne lorsque l'activation est maintenue pendant un maximum de 5 secondes; il est recommandé d'utiliser cette fonction pour le hachage de viande en présence d'os ou autre ralentissant le débit.

⚠ N'utiliser cette fonction que pendant quelques secondes.

Si le fonctionnement continue de façon incorrecte, éteindre la machine et enlever complètement le produit présent à l'intérieur.

⚠ Éteindre le moteur en fin d'utilisation au moyen du bouton coupé-poing rouge (n°2 photo L).

⚠ Pour des raisons de sécurité ne pas utiliser des plaques avec des trous ayant diamètre ≥ 8 mm. ou des trous ovales.

Handle diese Hinweise unbedingt zu vermeiden, fallen auf ihren Füßen.

Die Auffangschale unter den Stopfer (Nr. 1 Foto I) in den Einfüllstutzen stecken.

Den Stecker in die Steckdose einstecken.

⚠ Erst mit dem Mahlen beginnen, wenn die Mahlöffnung auf die oben dargestellte Weise eingesetzt und sichergestellt ist, dass der Förderer blockiert ist (Hebel in senkrechter Stellung nach unten gedreht; Foto O Nr. 16).

Starten Sie die Maschine mit Hilfe des Start-Tasters (Nr. 1 Foto L).

Nun die Fleischstücke in die Einfüllwanne geben. Mit einer Hand werden diese zum Einfüllstutzen geschoben und mit der anderen mit dem Stopfer nach unten gedrückt.

Das haschierte Fleisch tritt aus dem vorderen Auslauf heraus und fällt in die Auffangschale.

⚠ Verwenden Sie ausschliesslich den mitgelieferten Stopfer.

Um das Messer in umgekehrter Richtung drehen zu lassen drücken Sie den Umkehr-Taster (Nr. 3 Foto E). Der Umkehr-Taster funktioniert, solange er gedrückt gehalten wird und für maximal 5 Sekunden; es wird empfohlen, diese Funktion zu verwenden, wenn die Verarbeitung der Fleischstücke unterbrochen ist, weil Fremdkörper wie Knochen oder Ähnliches die Bewegung behindern.

⚠ Nur für ein paar Sekunden rückwärts laufen lassen.

Wenn das Fleisch weiterhin nicht gut durchläuft, stellen Sie die Maschine ab und nehmen Sie den Rest des Fleisches heraus.

⚠ Am Ende der Arbeit ist die Maschine durch Druck auf die rote Pilztaste (Nr.2 Foto L) abstellen.

⚠ Aus Sicherheitsgründen keine Loch-scheiben mit Lochdurchmesser ≥ 8 mm oder ovalen Löchern verwenden.

Posicionar el prensacarne (n° 9 foto I) en el agujero de entrada.

Conectar el enchufe eléctrico a la toma de corriente.

⚠ No comenzar la picadura sin haber colocado la boca de picadura de la manera antes indicada y haber controlado que el transportador esté bloqueado (palanca girada en posición vertical hacia abajo: foto O n° 16). Ponga en marcha la máquina pulsando el botón de marcha (n.º 1, foto L).

Comenzar el trabajo introduciendo los pedazos de carne en la tolva. Con una mano se conducen los pedazos hacia el agujero de entrada y con la otra, utilizando un prensacarne, se comprimen hacia abajo. La carne picada saldrá por la boca delantera y caerá en un recipiente receptor adecuadamente situado.

⚠ Se debe utilizar únicamente el prensacarne adjunto.

Para hacer girar las cuchillas en sentido inverso, pulse el botón de inversión (n.º 3, foto E). El botón de inversión funciona con accionamiento continuo por un máximo de 5 segundos; se aconseja utilizar esta función en caso de que la picadura de los pedazos de carne no sea continua debido a la presencia de cuerpos extraños (huesos u otros) que obstaculicen el avance.

⚠ Hacer funcionar sólo durante algunos segundos.

Si el trabajo continúa presentando dificultades, se deberá apagar la máquina y retirar por completo el producto presente en su interior.

⚠ Una vez concluido el trabajo, oprimir la tecla roja (n°2 foto L) para apagar el motor.

⚠ Por razones de seguridad no se deben utilizar placas externas con agujeros de diámetro ≥ 8 mm o agujeros ovales.

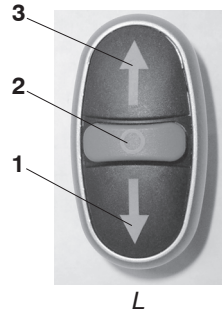

Pulizia e Manutenzione

⚠ Attenersi alle prescrizioni contenute nelle Direttive (93/43/CEE e 96/3/CEE (HACCP))

Qualsiasi operazione di pulizia e manutenzione deve essere effettuata con la presa di corrente elettrica disinserita. Si consiglia di smontare e pulire accuratamente tutti i giorni, con acqua tiepida e detergente neutro sia la bocca che la sede in cui è introdotta.

Non pulire la macchina con getto d'acqua, ma solo con straccio umido.

Non lasciare le parti a bagno nell'acqua.

Al termine della pulizia asciugare accuratamente i singoli componenti del gruppo di macinazione.

Pulizia

Pulire quotidianamente la macchina dopo averla usata.

⚠ A fine produzione non conservare la carne nella tramoggia.

⚠ Usare solamente detersivi neutri (è ammesso occasionalmente alcool denaturato). Prestare particolare riguardo alle zone a contatto con il prodotto.

⚠ Disinserire la presa di corrente elettrica.

Per agevolare la pulizia dei fori della Piastra si consiglia di sbattere quest'ultima, in posizione piatta, sopra una spessa spugna imbevuta d'acqua.

L'elasticità della spugna e la pressione dell'acqua agevoleranno l'uscita dei residui dall'alto della Piastra.

Cleaning and Maintenance

⚠ Please follow the recommendations of Directive 93/43/EEC and 96/3/EEC (HACCP)

Always disconnect from power supply before performing any cleaning and servicing operation.

It is recommended to remove the head and its seat and clean them every day with lukewarm water and neutral detergent. Do not clean with water spray.

Use a damp cloth only. Do not soak the parts. After cleaning, carefully dry the individual parts of the mincing unit.

Cleaning

Clean the machine daily after use.

⚠ When mincing cycle is finished, do not store meat into the feed pan.

⚠ Use only neutral cleansing agents (occasionally you can use denatured alcohol). Pay special attention to those parts of the machine that come into contact with the product.

⚠ Disconnect from power supply.

Wash all these parts with lukewarm running water until they are completely clean.

Do not leave them submerged in water.

To clean the Plate holes easily, we recommend you beat the plate, in a horizontal position, on a thick sponge soaked with water.

Nettoyage et Entretien

⚠ Respecter les dispositions de la Directive 93/43/CEE et 96/3/CEE (HACCP)

Débrancher la machine avant toute opération de nettoyage ou d'entretien. Démontez et nettoyez soigneusement, tous les jours, le corps de hachage et son siège avec de l'eau tiède et détergent neutre.

Ne pas utiliser de jet d'eau, mais uniquement un chiffon humide.

Ne pas laisser les pièces immergées dans l'eau. Au terme du nettoyage, essuyer soigneusement les différents composants du groupe de hachage.

Nettoyage

Nettoyer quotidiennement la machine après l'avoir utilisée.

⚠ Une fois la viande hachée, ne pas la conserver dans la trémie.

⚠ N'utiliser que des détergents neutres (seul l'alcool dénaturé est admis de façon occasionnelle). Veiller particulièrement aux zones en contact avec le produit.

⚠ Débrancher la machine du secteur.

Pour faciliter le nettoyage des orifices de la Plaque, nous vous conseillons de la battre, en position plate, sur une éponge épaisse imprégnée d'eau.

L'élasticité de l'éponge et la pression de l'eau faciliteront la sortie des résidus par le haut de la Plaque.

Reinigung und Wartung

⚠ Halten Sie sich an die Vorschriften der Richtlinie 93/43/EWG und 96/3/EWG (HACCP)

Bei allen Reinigungs- und Wartungsarbeiten muss der Stecker ausgezogen werden. Das Schneckengehäuse und dessen Sitz müssen täglich innen und aussen sorgfältig mit warmem Wasser und einem neutralen Reinigungsmittel gereinigt werden. Die Maschine nicht mit einem Wasserstrahl, sondern mit einem nassen Lappen reinigen. Die Teile nicht im Wasser liegen lassen. Trocknen Sie nach Abschluss der Reinigungsarbeiten sorgfältig die einzelnen Komponenten der Hackgruppe.

Reinigung

Die Maschine muss täglich nach Gebrauch gereinigt werden.

⚠ Nach dem Haschieren das Fleisch nicht im Trichter aufbewahren.

⚠ Ausschliesslich neutrale Reinigungsmittel verwenden (gelegentlich ist denaturierter Alkohol erlaubt). Die mit dem Produkt in Berührung kommenden Teile besonders gut reinigen.

⚠ Stecker ausziehen.

Zur leichteren Reinigung der Lochscheibe diese waagrecht auf einem dicken nassen Schwamm ausklopfen.

Der weiche Schwamm und der Druck des Wassers drücken die Reste nach oben aus den Löchern heraus.

Limpeza y Mantenimiento

⚠ Atenerse a las disposiciones de la Directiva 93/43/CEE y 96/3/CEE (HACCP)

Cualquier operación de limpieza y mantenimiento debe efectuarse con el enchufe desconectado. Les aconsejamos que desmonten y limpien cuidadosamente todos los días con agua tibia y detergente neutro tanto el sistema de picado como el alojamiento en que se encuentra. Nunca limpien la máquina con chorros de agua sino sólo con un trapo húmedo. No dejen las partes en baño de agua.

Una vez concluidas las operaciones de limpieza, seque cuidadosamente todos los componentes del grupo de trituración.

Limpeza

Limpiar a diario la máquina después del uso.

⚠ Una vez concluida la producción no se debe conservar la carne en la tolva.

⚠ Usar sólo detergentes neutros (ocasionalmente se podrá utilizar alcohol desnaturalizado).

Se deberán tratar con especial cuidado las zonas que entran en contacto con el producto.

⚠ Desconectar el enchufe.

Para facilitar la limpieza de los agujeros de la Placa les aconsejamos que arrojen la placa en posición plana, contra una esponja embebida de agua.

La elasticidad de la esponja y la presión del agua facilitarán la salida de los residuos por lo alto de la Placa.

9



M

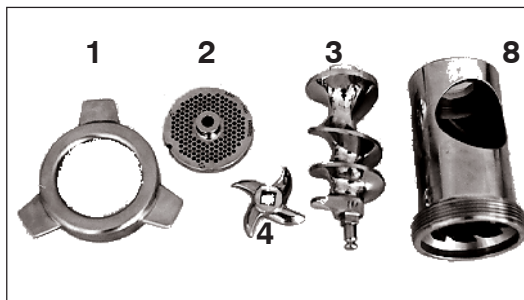

N

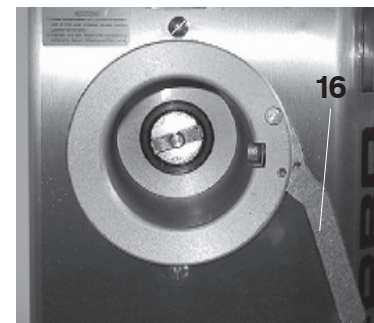

O

Completare la pulizia dei particolari con un getto di acqua corrente, quindi asciugarli.

Pulire l'esterno della macchina con spugna umida facendo attenzione a non fare entrare acqua nelle feritoie di raffreddamento presenti.

⚠ Non usare mai getti d'acqua.

Sotto la macchina si possono accumulare detriti di carne, polvere e altro.

Pulire accuratamente, sempre con spugna umida, aiutandosi eventualmente con un arnese lungo e sottile o sollevando leggermente la macchina.

Rimontare gli accessori lavati, solamente in occasione di una successiva lavorazione (vedi a pag. 14).

Controlli periodici

Controllare l'usura della Piastra (n°2 foto N) e del Coltello (n°4 foto N).

La sostituzione della Piastra e del Coltello deve venire effettuata quando la somma dei loro due spessori si è ridotta di ca. 3 mm rispetto al valore iniziale ammontante a (per la versione Enterprise):

Piastra + Coltello del 22 - mm 20
Piastra + Coltello del 32 - mm 23

Sostituire entrambi i componenti.

Coltello e Piastra devono sempre lavorare abbinati.

Nei casi Unger sostituire contemporaneamente anche tutte le rimanenti piastre e coltelli.

Complete the cleaning of the parts with a spray of running water, then dry them. Clean the outer casing of the machine with a wet sponge. It is important that no water enter the machine through the vent slots.

⚠ Never use a direct spray of water.

Meat residues, dust or similar may accumulate under the machine.

Clean carefully with a wet sponge. If necessary use a long and thin tool or slightly lift the machine.

Reassemble the washed parts only when you start working with the machine again (see page 14).

Regular controls

Check for tear and wear of the Plate (n.2 photo N) and of the Knife (n.4 photo N).

The Plate and the Knife must be replaced when the sum of the thickness of each part is reduced by 3mm as compared to the initial values (for the Enterprise version):

*22 Plate + Knife - 20 mm
32 Plate + Knife - 23 mm*

Replace both parts.

The Knife and the Plate must always work together.

For Unger series, also replace all the remaining plates and knives.

Compléter le nettoyage des pièces au jet d'eau courant, puis les sécher.

Nettoyer l'extérieur de la machine avec une éponge humide en veillant à ne pas faire pénétrer d'eau dans les fentes de refroidissement.

⚠ Ne jamais utiliser de jets d'eau directs.

Il est possible que s'accumulent sous la machine des déchets de viande, poussière et autres.

Nettoyer soigneusement, toujours avec une éponge humide, en se servant au besoin d'un outil long et pointu ou en soulevant légèrement la machine.

Ne remonter les accessoires lavés que lors de l'utilisation suivante (voir page 14).

Contrôles périodiques

Contrôler l'usure de la plaque (n°2 photo N) et du couteau (n°4 photo N).

Le remplacement de la Plaque et du Couteau doit se faire quand la somme de leurs deux épaisseurs s'est réduite d'environ 3 mm par rapport à la valeur initiale qui est de (pour la version Enterprise) :

Plaque + couteau pour 22 - mm 20
Plaque + couteau pour 32 - mm 23

Remplacer les deux éléments.

Le Couteau et la Plaque doivent toujours fonctionner ensemble.

Sur les types Unger, remplacer par la même occasion toutes les autres Plagues et tous les autres Couteaux.

Die Aussenseite der Maschine mit einem feuchten Schwann reinigen, wobei zu beachten ist, dass kein Wasser in die Belüftungsschlitze eindringt.

⚠ Nie einen direkten Wasserstrahl benutzen.

Unter der Maschine können sich Fleischreste, Staub u.a. ansammeln. Reinigen Sie immer mit einem feuchten Schwamm und verwenden Sie dazu ein langes, dünnes Handwerkzeug oder heben Sie die Maschine leicht an.

Die Zubehörteile erst montieren, wenn sie das nächste Mal verwendet werden (siehe Seite 14).

Periodische Kontrollen

Die Abnutzung der Scheibe (Nr.2 Foto N) und des Messers (Nr.4 Foto N) prüfen.

Die Scheiben und das Messer müssen ersetzt werden, wenn die Summe ihrer Stärken um etwa 3 mm kleiner ist als der Anfangswert von (für die Version Enterprise):

*Scheibe + Messer 22 - mm 20
Scheibe + Messer 32 - mm 23*

Jeweils beide Teile ersetzen.

Messer und Scheibe müssen immer zusammen verwendet werden.

Bei den Unger gleichzeitig auch alle andern Scheiben und Messer ersetzen.

Completar la limpieza de los componentes aplicándoles un chorro de agua corriente y secándolos. Limpiar la parte externa de la máquina con esponja húmeda evitando cuidadosamente la entrada de agua en las ranuras de enfriamiento.

⚠ No utilicen chorros de agua

Debajo de la máquina se pueden acumular residuos de carne, polvo u otras cosas. Limpiar esmeradamente siempre con una esponja húmeda, ayudándose en su caso con una herramienta larga y fina o levantando ligeramente la máquina.

Reensamblar los accesorios lavados sólo con motivo de una nueva elaboración (véase pag. 14).

Controles periódicos

Controlar el desgaste de la Placa (n°2 foto N) y la Cuchilla (n°4 foto N).

La sustitución de la Placa y de la Cuchilla deben efectuarse cuando la suma de sus espesores se ha reducido en 3 mm. aprox. respecto al valor inicial de (para la versión Enterprise):

Placa + Cuchilla de 22 - mm 20
Placa + Cuchilla de 32 - mm 23

Sustituir ambos componentes.

Cuchilla y Placa siempre han de trabajar acoplados.

En los sistemas Unger sustituir simultáneamente también todas las placas y cuchillas que quedan.

vsezip.ru

Modello / Model / Modèle / Modelo / Modelo :
 Bocca / Head / Corps de hachage / Haschierkopf / Cuerpo de Picadura :
 Anno di Costruzione / Construction Year / Année de Fabrication / Baujahr / Año de Fabricación:
 Numero di Matricola / Serial Number / Numéro de Série / Seriennummer / Número de Matrícula:

C/E 22N

22

	E		

Caratteristiche Tecniche / Technical Specifications / Caractéristiques Techniques / Technische Merkmale / Características Técnicas

Rumore aereo / Ambient noise / Bruit aérien / Geräusentwicklung der Maschine / Ruido aéreo:
 -Livello di Pressione Acustica continuo / Level of acoustic pressure A / Niveau de pression sonore continue équivalent pondéré A / Max. kontinuierlicher gleichwertiger gewogener Schalldruckpegel A / Nivel de presión acústica continuo equivalente ponderada A: dB (A) -
 -Valore massimo pressione acustica / Max. level of weighed instant acoustic pressure C / Valeur maxi pression sonore instantanée pondérée C/Max. augenblicklicher gewogener Schalldruckwert C / Valor máximo de presión acústica instantánea ponderada C: dB (A) -
 -Livello di potenza acustica/Acoustic power level / Niveau de puissance sonore / Schalleistungspegel der Maschine / Nivel de potencia acústica : dB (A) -

Tipo collegamento (rif.a pag.12) a **Spina** : a cura del Cliente / Type of connection (see page 12) with **Plug**: by the Customer / Type de branchement (réf. p. 12) à **Fiche**: aux soins du Client / Anschlussart (siehe S.12) mit **Stecker**: Durch den Kunder / Tipo de conexión (ref. pág.12) por **Enchufe** : por el Cliente

A B C

Peso netto / Net weight / Poids net / Nettogewicht / Peso neto :

Trifase / Three-phase / Triphasé / Dreiphasig / Trifasica kg 32
 Monofase / Single-phase / Monophasé / Einphasig / Monofasica kg 33

Dati Tecnici Alimentazione Elettrica e Motore / Motor and Electric Input Technical Data / Infos Techniques Alimentation Electrique et Moteur / Anschlussdaten für Strom und Motor / Datos Técnicos Alimentación Eléctrica y Motor

Tensione nominale Volt Rated Tension nominale Nennspannung Tensión nominal volt	N° fasi No of phases Nbre phases Anz. phasen N° fases	Freq. nom. Rated Freq. Fréq. nom. Nenn-Freq. Frec. nom. HZ	Potenza nominale Rated Output Puissance nominale Nennleistung Potencia nominal kW HP		Velocità nominale Rated speed Vitesse nominale Nenn-geschwindigkeit Velocidad nominal g/mn / rpm / t/min./ U/min / rpm	Corrente Current Courant Strom Corriente nominale / rated / nominale nominal / nominal A spunto / peak / démarrage Anlauf / de aceleración A		Capacità condens. Capacitor Capacité cond. Leistung Kondens. Capacidad condens. µF	Tipo servizio Service Type Type service Betriebsart klasse Tipo servizio	Classe isolamento Insulation Class Classe isol. Isolations-faktor Clase aislamiento	Fattore di potenza Power factor Fact. de puissance Leistungs-volt Factor de potencia cosφ
400	3	50	1,1	1,5	1430	2,7	14,5	-	S330%	F	0,795
230	1	50	0,9	1,2	1380	5,7	13	30	S330%	F	0,988

Dimensioni di ingombro (vedi figura) / Overall dimensions (see picture) / Dimensions hors-tout (voir figure) / Abmessungen (Siehe Abbildung) / Espacio requerido (véase figura)

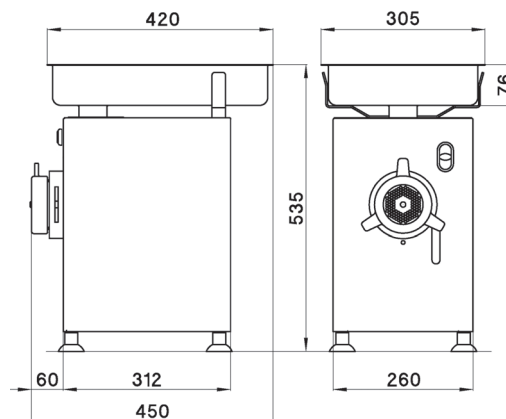

Scheda Tecnica / Technical Card / Fiche Technique / Datenblatt / Ficha Técnica
 C/E 22N

Modello / Model / Modèle / Modelo / Modelo :

Bocca / Head / Corps de hachage / Haschierkopf / Cuerpo de Picadura :

Anno di Costruzione / Construction Year / Année de Fabrication / Baujahr / Año de Fabricación:

Numero di Matricola / Serial Number / Numéro de Série / Seriennummer / Número de Matrícula:

C/E 32N

32

**Caratteristiche Tecniche / Technical Specifications / Caractéristiques Techniques / Technische Merkmale / Características Técnicas**

Rumore aereo / Ambient noise / Bruit aérien / Geräuschentwicklung der Maschine / Ruido aéreo:

-Livello di Pressione Acustica continuo / Level of acoustic pressure A / Niveau de pression sonore continue équivalent pondéré A / Max. kontinuierlicher gleichwertiger gewogener Schalldruckpegel A / Nivel de presión acústica continuo equivalente ponderada A: dB (A) -

-Valore massimo pressione acustica / Max. level of weighed instant acoustic pressure C / Valeur maxi pression sonore instantanée pondérée C/Max. augenblicklicher gewogener Schalldruckwert C / Valor máximo de presión acústica instantánea ponderada C: dB (A) -

-Livello di potenza acustica/Acoustic power level / Niveau de puissance sonore / Schalleistungspegel der Maschine / Nivel de potencia acústica : dB (A) -

Tipo collegamento (rif.a pag.12) a **Spina** : a cura del Cliente / Type of connection (see page 12) with **Plug**: by the Customer / Type de branchement (réf. p. 12) à **Fiche**: aux soins du Client / Anschlussart (siehe S.12) mit **Stecker**: Durch den Kunder / Tipo de conexión (ref. pág.12) por **Enchufe** : por el Cliente

A B C

Peso netto / Net weight / Poids net / Nettogewicht / Peso neto :

Trifase / Three-phase / Triphasé / Dreiphasig / Trifasica kg 44

Monofase / Single-phase / Monophasé / Einphasig / Monofasica kg 50

Dati Tecnici Alimentazione Elettrica e Motore / Motor and Electric Input Technical Data / Infos Techniques Alimentation Electrique et Moteur / Anschlussdaten für Strom und Motor / Datos Técnicos Alimentación Eléctrica y Motor

Tensione nominale Volt Rated Tension nominale Nennspannung Tensión nominal volt	N° fasi No of phases Nbres phases Anz. phasen N° fases	Freq. nom. Rated Freq. Fréq. nom. Nenn-Freq. Frec. nom. HZ	Potenza nominale Rated Output Puissance nominale Nennleistung Potencia nominal		Velocità nominale Rated speed Vitesse nominale Nenn-geschwindigkeit Velocidad nominal g/mn / rpm / t/min./ U/min / rpm	Corrente Current Courant Strom Corriente		Capacità condens. Capacitor Capacité cond. Leistung Kondens. Capacidad condens. µF	Tipo servizio Service Type Type service Betriebsartklasse Tipo servizio	Classe isolamento Insulation Class Classe isol. Isolations-faktor Clase aislamiento	Fattore di potenza Power factor Fact. de puissance Leistungs-volt Factor de potencia cosφ
			kW	HP		nominale / rated / nominale nominal / nominal A	spunto / peak / démarrage Anlauf / de aceleración A				
400	3	50	2,2	3	1450	5,57	22	-	S3 30%	F	0,81
230	1	50	2,2	3	1400	9,4	50	30	S3 30%	F	0,9

Dimensioni di ingombro (vedi figura) / Overall dimensions (see picture) / Dimensions hors-tout (voir figure) / Abmessungen (Siehe Abbildung) / Espacio requerido (véase figura)

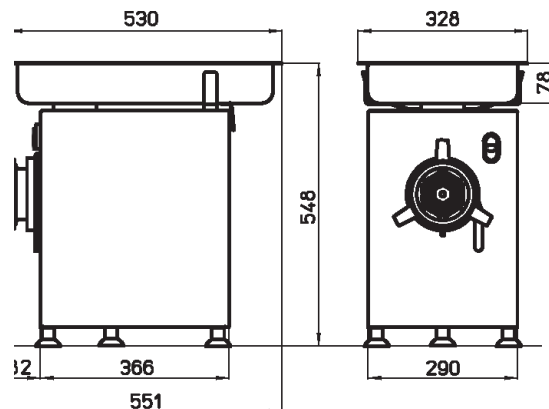

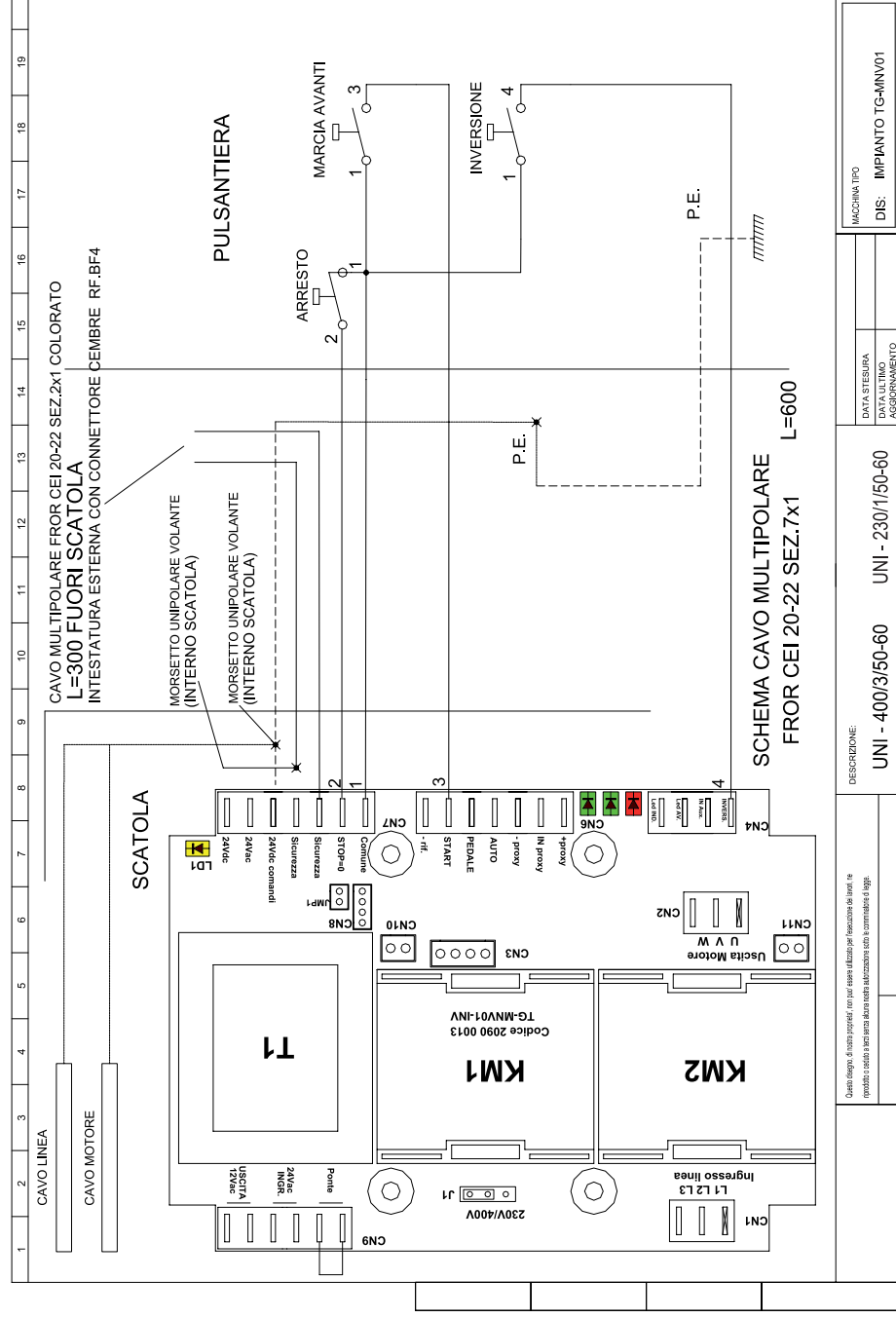
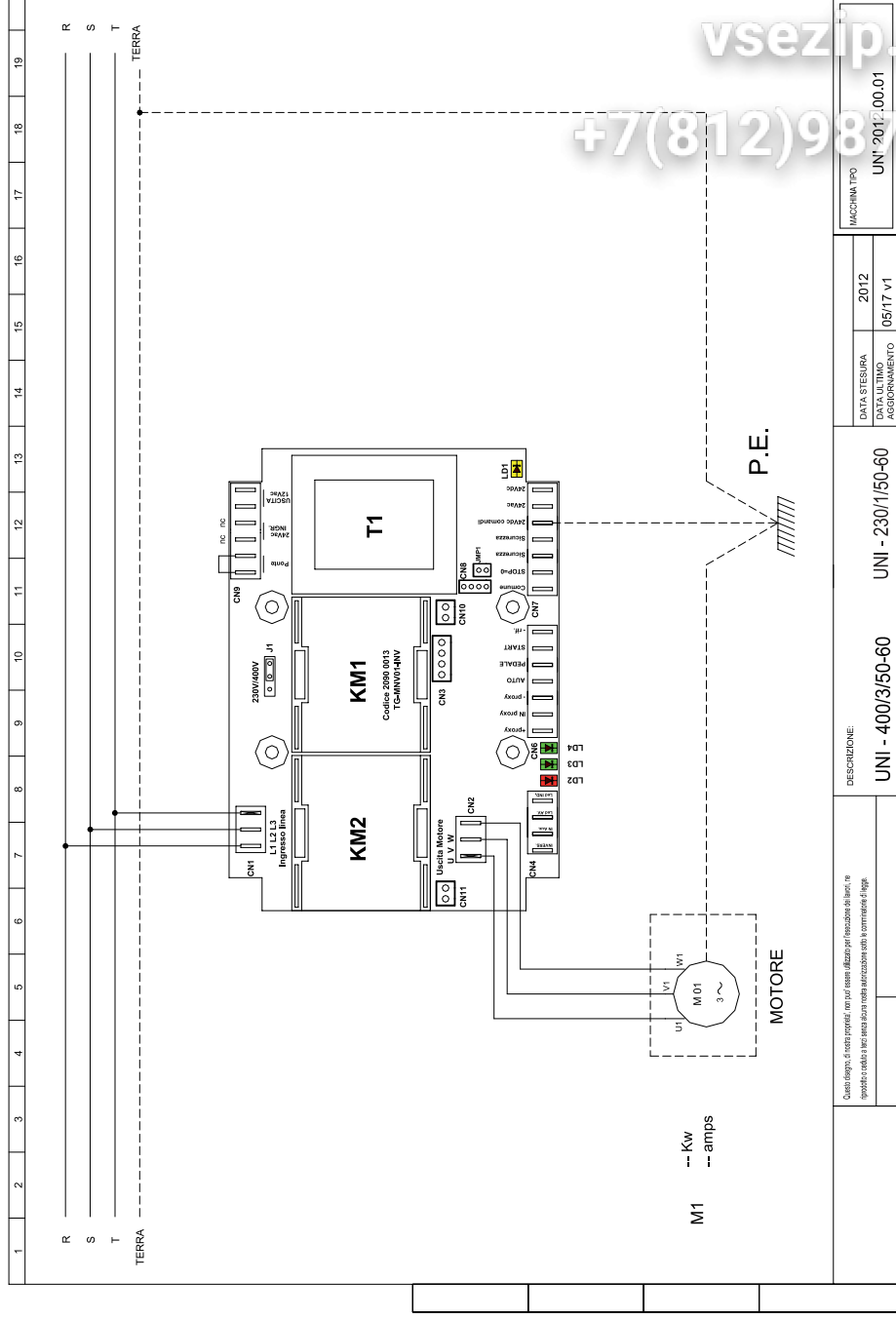

Ricambi

Spare parts

Pièces Détachées

Ersatzteile

Recambios

⚠ Per le sostituzioni, utilizzare esclusivamente Ricambi Originali.
Non attendere che i componenti siano completamente logorati.

⚠ Only use Original Spare parts.
Do not wait for the parts to be completely worn out before replacing them

⚠ Pour les remplacements, utiliser exclusivement des Pièces Détachées Originales.
Ne pas attendre que les composants soient complètement usés.

⚠ Nur Originalersatzteile verwenden.
Warten Sie nicht, bis die Teile vollständig abgenutzt sind.

⚠ Para las sustituciones, utilicen sólo Recambios originales.
No esperen que los componentes estén completamente desgastados.

+7(812)987-08-81

Tritacarne / Mincer / Hachoir / Fleischwolf / Picadora C/E 22N

RIF.	CODICE	DESCRIZIONE
A	80190025	GANCIO ESTRAZIONE ELICA
1	80220A012	VOLANTINO C/E22 INOX SATINATO
4	80220A221	PERNO ELICA 22 INOX FILETT.ENT.
4/1	80220A223	PERNO ELICA 22 INOX FILETT.U3.
4/2	80220A225	PERNO ELICA 22 INOX FILETT.U5.
5	70200F31	ELICA 22 INOX FILETT.
6	8020A085	CONVOGLIATORE 22EC. INOX COMPLETO
6/1	8022A086	CONVOGLIATORE 22EC. UNG.3 INOX COMP.
6/2	8020A087	CONVOGLIATORE 22EC. UNGER5 INOX
6/A	20513642	SPINA CILINDRICA
6/1B	80200088	LINGUETTA INOX FERMAPSTR. 22 UNG.3
7	20500220	LINGUETTA CONV. 12-22-32 INOX MD.99
10	20803410	PULSANTE MULTIFUNZIONI
11	22564361	TRAMOGGIA
11/1	80225020	SUPPORTO TRAMOGGIA
11/2	22600120	TAPPO GOMMA PARACOLPI
12	23000290	PRSSCRN PLST LMNTR TC/22 48x115
13	80225090	RIV.INOX COMPL.
15	23000202	PIEDINO GOMMA + PERNO M8
16	80225005	ADATTATORE TRAMOGGIA MOD. 07
20	20602515	MOLLA COMPR. INOX LEVA FRMB C/E22
20/1	20390042	GRANO INOX M5X5
20/2	20700595	SFERA ACCIAIO CROMATO Ø4 TIPO RB
21	8022A200	LEVA FERMAPOCCA INOX C/E22
22	7022RA310	PORTABOCCA C/E22 CON BOCCOLA
24	20712542	PARAOLIO CON LAB. PARAPV. 25X42X7
25	20705124	CUSCINETTO REGGISPINTA
26	8022RA017	ALBERO ELICA INOX C/E22
26/1	20551110	BOCCOLA BRONZO 25x35x25
27	20500178	LINGUETTA INCASTRO C40 U6604 6X6X20
28	21590119S	RIDUTTORE
29	20900013	SCHEDA ELETTRONICA
30	21571D48L	MOTORE C/E22 230/1/50
30/1	21570345L	MOTORE C/E22 400/3/50
31	20903045	CONDENSATORE 30 µF 450V
32	20480018	ANELLO SEEGER ESTERNO U7435 Ø18
33	21015003	QUADRO ELETTRICO
34	2091R115	VENTILATORE
35	80225095	PANN.POST.INOX MOD. 07
37	20861013	PRSSCV PG13, 5PLMMD U AMPL. NERO Ø7-12
37/1	20861062	CONTRODADO PG13,5
38	21005365S	CAVO COMPL.MF (SENZA SPINA)
39	21005465	CAVO COMPL.TF
40	80225025	PROTEZIONE MOTORE

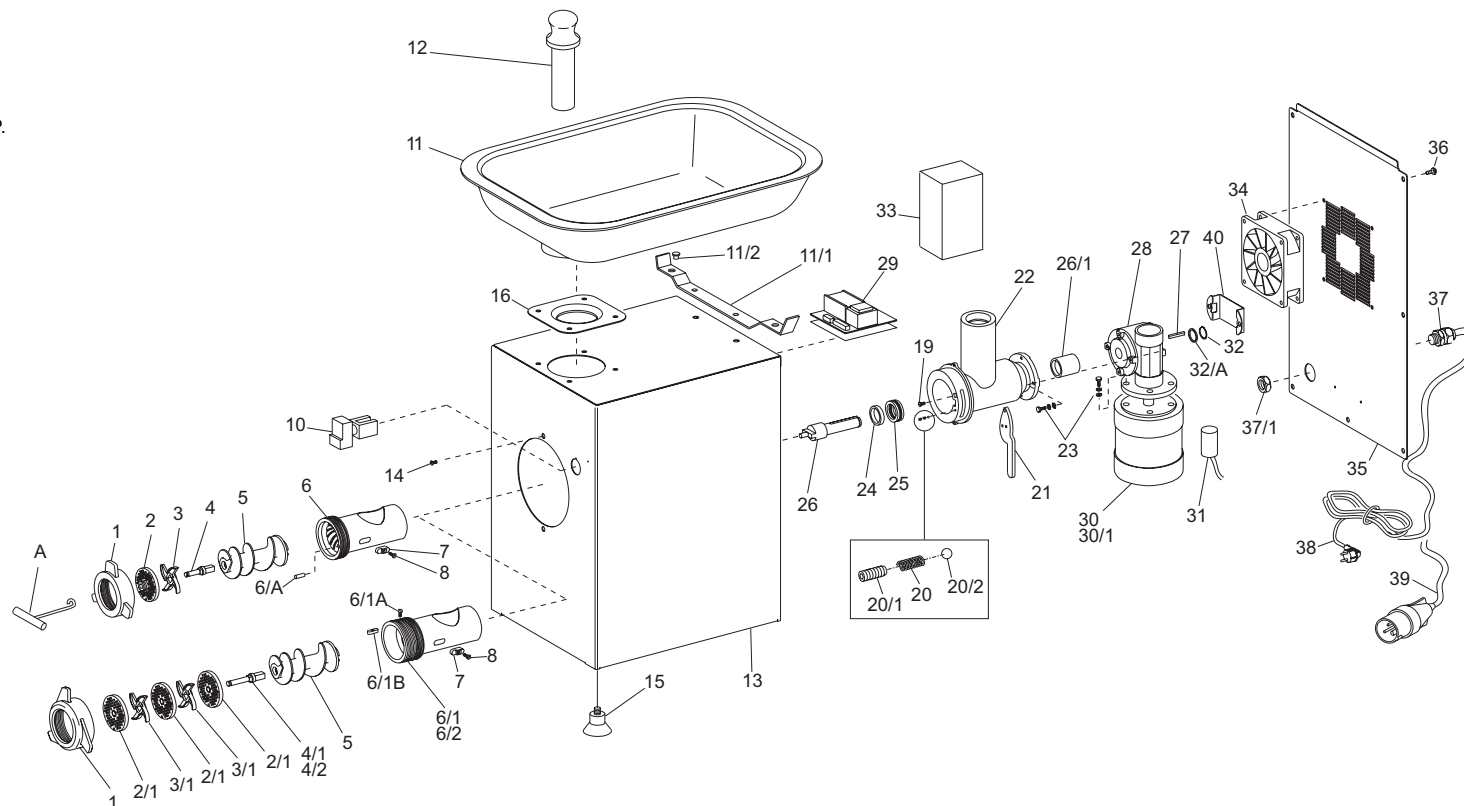

RIF.	CODICE	DESCRIZIONE
A	80190025	GANCIO ESTRAZ.ELICA
1	80320A015	VOLANTINO 32 INOX SATINATO
1/A	22523206P	ANELLA CONV.U5-U3
1/B	22523205P	ANELLA CONV.U5
4	8200F321	PERNO ELICA 32ENT.FILETT.
4/1	8200F325	PERNO ELICA 32 UNGER 5 .FILETT.
5	70320031	ELICA 32 INOX LUNGA
6	80320085	CONVOGLIATORE 32EC. INOX COMPLETO
6/1	8021A087	CONVOGLIATORE 32EC. UNG.5 INOX
6/A	22800100	PERNINO FERMAP. 32 5,5X16 TEMP.
6/1B	80210088	LINGUETTA INOX FERMAPSTR. 32 UNG. 5
7	20500220	LINGUETTA CONV. 12-22-32 INOX MD.99
9	20800865N	INTERRUT. FINECORSA A CHIAVE
10	20803410	PULSANTE MULTIFUNZIONI
11	80325114	TRAMOGGIA INOX C/E32
11/1	80325020	SUPP.TRAMOGGIA C/E32
11/2	22600120	TAPPO GOMMA PARACOLPO
12	23000292	PRSSCRN PLST LMNTR TC/22 48x115
13	80325090	RIVEST.INOX C/E32 COMPL.
15	23000202	PIEDINO GOMMA + PERNO M8
20	20602515	MOLLA COMPR. INOX LEVA FRMB C/22R
20/1	20390042	GRANO INOX M5X5
20/2	20700595	SFERA ACCIAIO CROMATO Ø4 TIPO RB
21	8022A200	LEVA FERMABOCCA INOX C/22 - R
22	7032RA310	PORTABOCCA A/32R CON BOCCOLA
22A	80325005	ADATTATORE TRAMOGGIA
22B	83320099	ANELLO SALVAMANO
24	20723650	PARAOLIO 36x50x7 C/21-332
25	20705125	CUSCINETTO REGGISPINTA
26	8032RA010	ALBERO ELICA INOX A/32R
26/1	20551125	BOCCOLA BRONZO 25x35x25
27	20500201	LINGUETTA INCASTRO C40 U6604 8x7x80
28	21590107S	RIDUTTORE RID. 1-7
29	20900013	SCHEDA ELETTRONICA
30	2157L376L	MOTORE HP3 S3 4P 400/3/50
30/1	21571D80L	MOTORE HP3 S3 4P 230/1/50
31	20905045	CONDENSATORE 55µF 450V
31/1	83220455	SUPP.CONDENSATORE
32	20480025	ANELLO SEEGER ESTERNO U7435 Ø25
33	21015003	QUADRO ELETTRICO
34	2091R115	VENTILATORE
35	80325095	PANN.POST.INOX C/E32
37	20861013	PRESSACAVO PG13,5
37/1	20861062	CONTRODADO X PRESSACAVO
38	21005375S	CAVO COMPL.MF (SENZA SPINA)
39	21005465	CAVO COMPL.TF
40	80325025	PROTEZIONE MOTORE

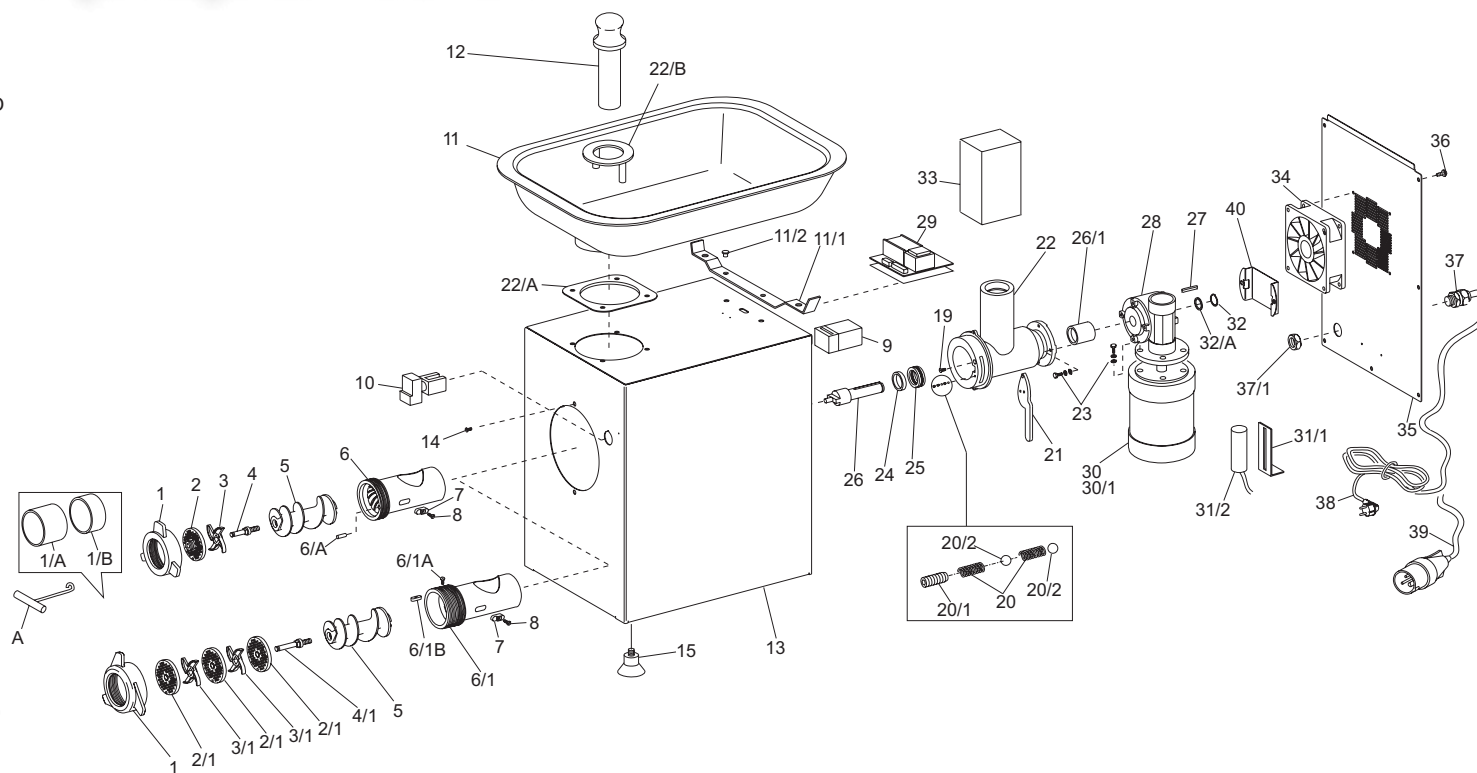

Зип Общепит
vsezip.ru
+7(812)987-08-81

Зип Общепит

vsezip.ru

+7(812)987-08-81