



Зип Общепит

БЕДИНУНГСАЛЕИТУНГ
vsezip.ru

+7(812)987-08-81

ACM 45

ACM 55

R 134 A VERSION

**Кегелеисбереитер
мит Спеишер**

INHALTSVERZEICHNIS

Inhaltsverzeichnis	seite	2
Technische Angaben ACM 45		3
Technische Angaben ACM 55		5
ALLGEMEINES UND INSTALLATION		
Einführung		7
Auspacken und Inspektion		7
Maschinenplatz und Aufstellung		7
Elektrische Anschlüsse		8
Wasserversorgung und Abflußleitungen		8
Schlußkontroll		8
Installation		9
BETRIEBSANLEITUNG		
Inbetriebnahme		10
Kontrolle bei Betrieb		11
FUNKTIONSSYSTEME - Arbeitsweise der Maschine		
Gefrierprozess		16
Abtauprozess		19
Folge der verschiedenen Betätigungen		20
Beschreibung der Einzelteilen		21
REGULIERUNG, AUSBAU UND AUSTAUSCH DER VERSCHIEDENEN BESTANDTEILEN		
Einstellung der Wuerfelabmessung		24
Austausch des Verdampfer - Temperaturfühlers		25
Austausch der optischen Niveauekontrolle		25
Austausch der Platine		25
Schaltbild		26
WARTUNGS UND REINIGUNGSANLEITUNGEN		
Voraussetzung		27
Reinigung des Eisbereiters		27
Reinigen des Wasserkreislaufes		27

TECHNISCHE ANGABEN

EISWÜRFELBEREITER ACN 451
ELEKTRONIK

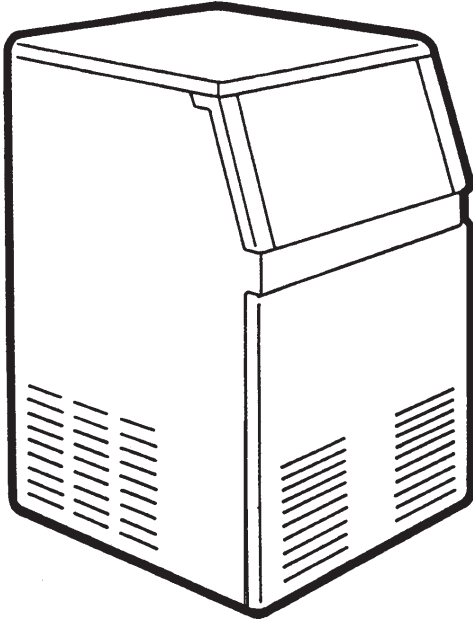

Betriebsgrenzen	MIN	MAX
Raumtemperatur	10°C	40°C
Wassertemperatur	5°C	35°C
Wasserdruck	1 bar	5 bar
Maximale zulässige Spannungsschwankung in bezug auf das Gerätschild	-10%	+10%

Eisproduktionskapazität

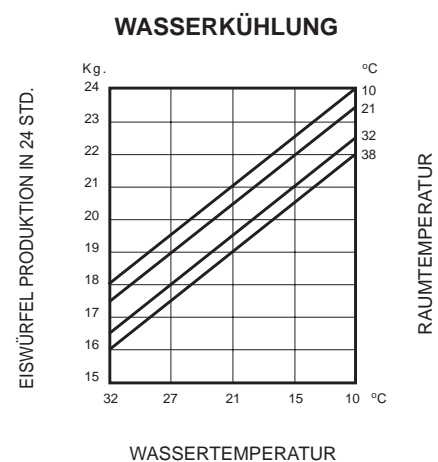
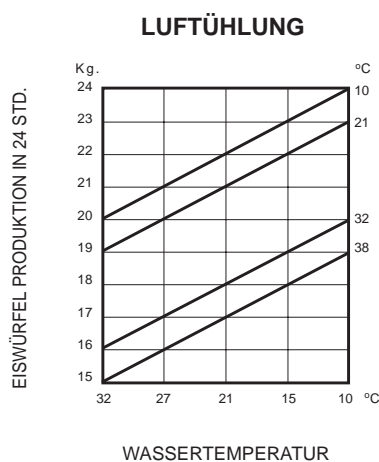

BEMERKUNG. Die Tages-Eisproduktion wechselt mit den verschiedenen Umgebungstemperaturen, Wassertemperaturen und Standort der Maschine.
Zur Erhaltung der Maximalkapazität Ihres SCOTSMAN-EISBEREITERS sind regelmässige Wartungsmassnahmen, wie auf Seite 27 dieser Bedienungsanleitung angegeben, durchzuführen.

vsezip.ru

TECHNISCHE ANGABEN

+7(812)987-08-81

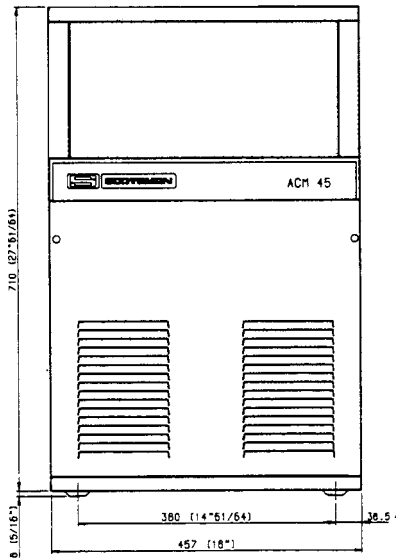
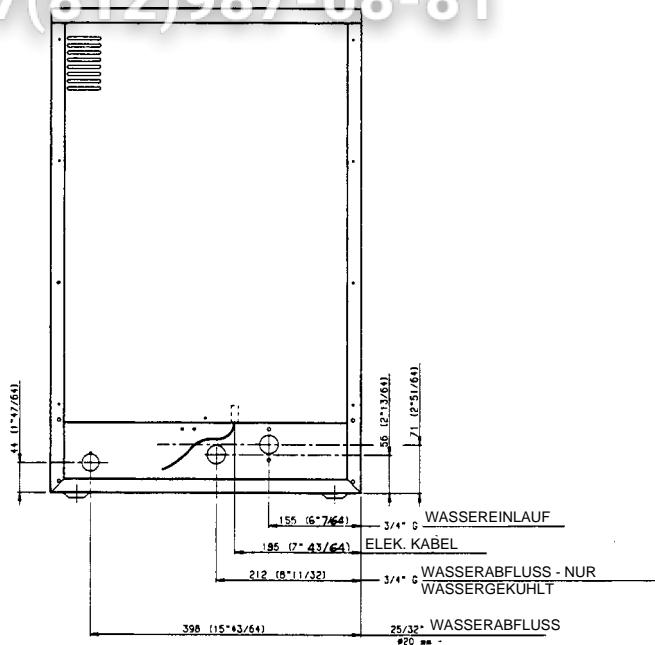
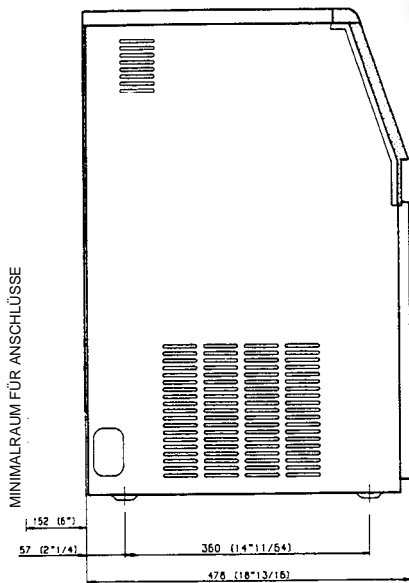

HOHE 725 mm.
BREITE 457 mm.
TIEFE 480 mm.
GEWICHT 39 Kgs.

ACM 45 - KEGEL - MASCHINENDATEN

Modell	Kondensation	Ausführung	Kompressor PS	Speiker Kapazität Kg.	Wasser Verbr. Lt/24 Std.	
ACM 45 AS 6 ACM 45 WS 6	Luft Wasser	Edelstahl	1/4	14	100 270*	
Normal Netzspannung	Ampère	Start Ampère	Watts	Strom Verbr. Kwh 24 Std.	Kabelanzahl	Sicherung
230/50/1	2.2	11	340	6.5	3 x 1.5 m/m ²	10

Eiskegels - pro zyklus - 18
* Mit Wassertemperatur 15°C

EISWÜRFELBEREITER ACM 551 ELEKTRONIK

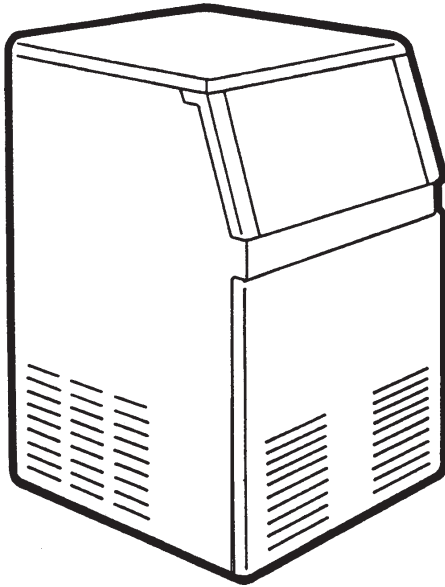

Betriebsgrenzen	MIN	MAX
Raumtemperatur	10°C	40°C
Wassertemperatur	5°C	35°C
Wasserdruck	1 bar	5 bar
Maximale zulässige Spannungsschwankung in bezug auf das Gerätschild	-10%	+10%

Eisproduktionskapazität

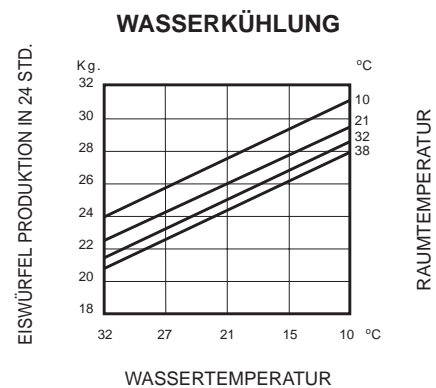
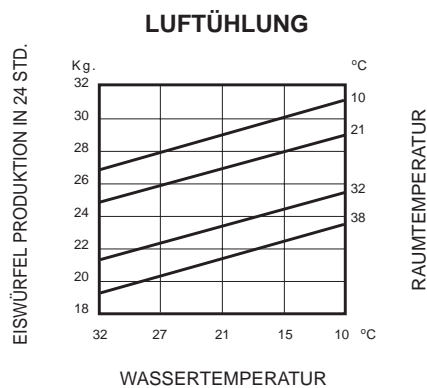

BEMERKUNG. Die Tages-Eisproduktion wechselt mit den verschiedenen Umgebungstemperaturen, Wassertemperaturen und Standort der Maschine.
Zur Erhaltung der Maximalkapazität Ihres SCOTSMAN-EISBEREITERS sind regelmässige Wartungsmassnahmen, wie auf Seite 27 dieser Bedienungsanleitung angegeben, durchzuführen.

vsezip.ru

TECHNISCHE ANGABEN

+7(812)987-08-81

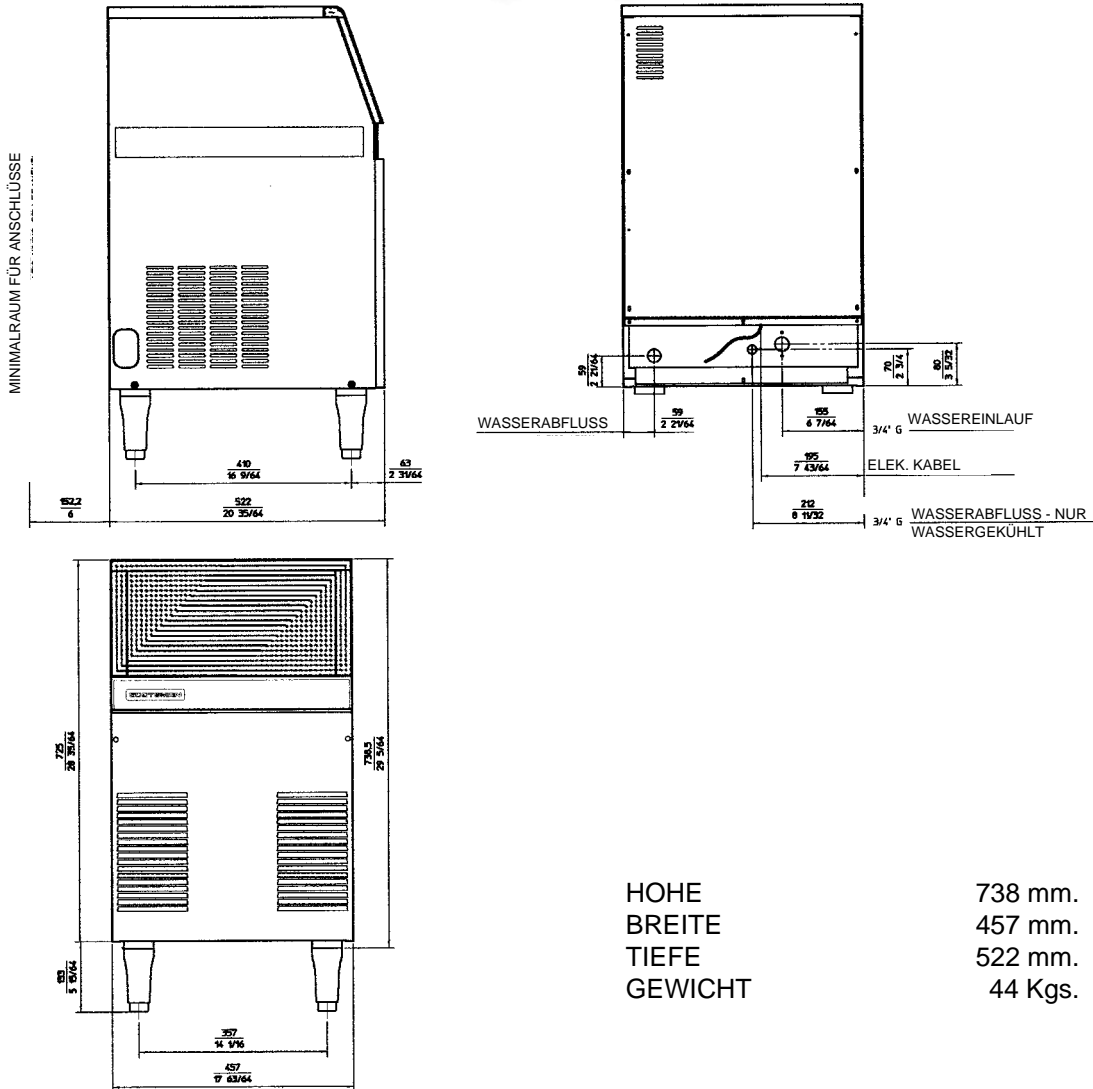

HOHE
BREITE
TIEFE
GEWICHT

738 mm.
457 mm.
522 mm.
44 Kgs.

ACM 55 - KEGEL - MASCHINENDATEN

Modell	Kondensation	Ausführung	Kompressor PS	Speiker Kapazität Kg.	Wasser Verbr. Lt/24 Std.	
ACM 55 AS 6 ACM 55 WS 6	Luft Wasser	Edelstahl	1/4	14	110 290*	
Normal Netzspannung	Ampère	Start Ampère	Watts	Strom Verbr. Kwh 24 Std.	Kabelanzahl	Sicherung
230/50/1	2.2	11	390	7	3 x 1.5 m/m ²	10

Eiskegels - pro zyklus - 24
* Mit Wassertemperatur 15°C

ALLGEMEINES UND INSTALLATION

+7(812)987-08-81

A. EINFÜHRUNG

Diese Bedienungsanleitung gibt alle technischen Angaben sowie die Reihenfolge für Installation, Inbetriebnahme und Betrieb, Wartung und Reinigung des SCOTSMAN EISBEREITERS Modell ACM 45 und ACM 55.

Die elektronischen Würfelisbereiter sind mit einer hohen Qualität geplant und produziert worden. Diese werden bei uns für viele Stunden getestet und können daher eine maximale Leistung, für jede Verwendung und Situation, sichern.

BEMERKUNG. *Um nicht die Qualitäts-Sicherheitseigenschaften dieses Gerätes zu reduzieren oder zu gefährden bitten wir Sie sich sorgfältig bei der Installation bzw. Wartung, auf das was in diesem Handbuch angegeben, zu halten.*

B. AUSPACKEN UND INSPEKTION

1. Um eine korrekte Installation durchführen zu können rufen Sie den SCOTSMAN Vertreter oder den bevollmächtigten Grosshändler.

2. Prüfen Sie die äussere Kartonverpackung und Holzgrundfläche des gelieferten Eisbereiters. Sollten sich versteckte Schäden zeigen müssen diese sofort der Speditionsfirma mitgeteilt werden; in diesem Fall das Gerät, zusammen mit dem Vertreter der Speditionsfirma, untersuchen.

3. a) Das Plastikband, daß die Kartonverpackung mit der Palette sichert, entfernen.

b) Die Metallklammern, welche die Kartonverpackung an der Holzgrundfläche halten, entfernen.

c) Die Oberseite der Verpackung öffnen und die Polystyrolschutzschichten und Ecken entfernen.

d) Den ganzen Karton abnehmen.

4. Die front und Hinterwand des Geräts entfernen und auf versteckte Schäden überprüfen. Sollten sich versteckte Schäden zeigen, müssen diese sofort der Speditionsfirma mitgeteilt werden, wie an Punkt 2 angegeben.

5. Alle Innenstützen und Schutzklebebänder entfernen.

6. Überprüfen Sie ob die Kühlleitung nicht andere Leitungen oder Flächen berührt und der Lüfterflügel nicht blockiert ist.

7. Prüfen Sie ob der Kompressor an allen Montagepunkten befestigt ist.

8. Zur Reinigung der Speicherinnenflächen und der Gehäuseausenwände ein sauberes, feuchtes Tuch benützen.

9. Überprüfen Sie ob die örtliche Stromspannung mit der auf dem Fabrikationsschild übereinstimmt. Das Fabrikationsschild befindet sich auf der Rückseite des Gehäuses in der Nähe der hydraulischen/elektrischen Anschlüsse.

WARNUNG. Eine falsche Spannung der elektrischen Versorgung wird automatisch Ihre Garantierechte annullieren.

10. Herstellergarantiekarte (im Inneren der Bedienungsanleitung eingesetzt) einschliesslich Modell und Seriennummer des Fabrikationsschildes vollständig ausfüllen und die mit der vorgedruckter Adresse versehene Registrierkarte an SCOTSMAN EUROPE/FRIMONT schicken.

11. Wenn nötig, die vier Füsse an die entsprechenden Stellen unter der Maschine einschrauben.

C. MASCHINENPLATZ UND WAAGERECHTE AUFSTELLUNG

WARNUNG. Dieser Kegeleisbereiter ist für die Aufstellung im Inneren von Räume geplant, mit Raumtemperaturen NICHT unter 10°C oder über 40°C. Wird die Maschine trotzdem über eine längere Zeitspanne unter diesen Umständen betrieben so ist das als unsachgemässe Behandlung zu betrachten und bedeutet aufgrund der Bestimmungen der SCOTSMAN Herstellergarantie den Verlust der Garantie-Leistung.

1. Die Maschine am gewählten Ort aufstellen. Bei der Wahl des Aufstellungsortes sollten folgende Punkte beachtet werden:

a) Raumtemperaturen: min. 10°C und max. 40°C

b) Wassertemperaturen: min. 5°C und max. 35°C

c) Ein gut belüfteter Raum für luftgekühlte Maschinen, damit der Kondensator korrekt funktionieren kann.

d) Wartungszugänglichkeit, ausreichender Platz für alle Anschlüsse an der Gehäuserückwand, Mindestabstand der Maschinenseiten von 15 cm. Bei luftgekühlten Geräten muss eine Luftzirkulation gewährleistet sein, damit eine ordnungsgemässe Kondensation der Kälteanlage nicht verhindert wird.

2. Die Maschine durch Regulierung der Füsse von links nach rechts und von vorne nach hinten lotgerecht ausrichten.

HINWEIS. Dieser Eisbereiter besteht aus empfindlichen Präzisionsbestandteilen so dass eventuelle Stösse vermieden werden müssen.

D. ELEKTRISCHE ANSCHLÜSSE

Beobachten Sie das Schild des Geräts um feststellen zu können, aufgrund der angegebenen Stromstärke, das Typ und der Schnitt des elektrischen Kabels der verwendet werden soll. Alle SCOTSMAN Geräte werden mit einem elektrischen Versorgungskabel geliefert der an einer elektrischen Linie mit Erdungsleitung angeschlossen werden soll.

Dieser Kabel soll mit einem eigenen magnetothermischen Schalter, mit der richtigen Schmelzsicherungen versehen (siehe Gerätsschild), verbunden werden.

Die maximale erlaubte Stromschwankung soll nicht den 10% des Schildwertes überschreiten oder 6% niedriger des Schildwertes sein.

Eine zu niedrige Spannung kann zu einem mangelhaften Betrieb des Geräts führen und Ursache von ernsten Schäden an Schützen und elektrischen Wicklungen sein.

HINWEIS. Alle Aussenanschlüsse müssen einwandfrei gemacht werden gemäss landesüblichen Vorschriften. Bevor die Maschine an der elektrischen Linie angeschlossen wird prüfen Sie nochmals, dass die auf dem Gerätschild angegebene Spannung der gemessenen Spannung entspricht.

E. WASSERVERSORGUNG UND ABFLUSS

ALLGEMEINES

Bei der Wahl der Wasserversorgung für die ACM 45 und ACM 55 Eisbereiter sollten folgende Punkte beachtet werden:

- a) Länge der Leitung
- b) Wasserbeschaffenheit (klar und rein)
- c) Geeigneter Wasserdruck

Da das Wasser das einzige wichtige Element für die Eisproduktion ist, dürfen die drei obenerwähnten Punkte nicht unterbewertet werden. Unter 1 bar liegender Wasserdruck würde einen schlechten Betrieb der Eismaschine hervorrufen während stark mineralhaltiges Wasser trübe Eiswürfel herstellt und im Wassersystem Krustenbildung auftritt.

WASSERVERSORGUNG

Das 3/4" Anschlussstück des Wassereinlaufventils mit einem verstärkten, ungiftigen Plastikschlauch oder einem 3/8" A.D. Kupferrohr an die Kaltwasser-Versorgungsleitung fachgemäss

anschlüssen und ein zugängliches Sperrventil zwischen Wasserleitung und Maschine einsetzen. Sollte der Wasserreinheitsgrad sehr tief liegen, ist es ratsam, einen angemessenen Filter in die Wasserzuleitung einzusetzen.

Bei den wassergekühlten Modelle hat das Wassereinlaufventil 2 getrännte Auslässe, einen für den Kondensator und der zweite für die Eisproduktion.

WASSERABFLUSS

Man empfiehlt ein harten Plastikschlauch von 18 mm Innendurchmesser zu verwenden. Der Abfluss des Excesswassers ereignet sich nach Schwere; um einen begradigen Flusslauf zu haben ist es nötig dass der Abfluss eine Luftöffnung hat und in einen Siphon abfließt.

ABFLUSSLEITUNGEN-WASSERGEKÜHLTE MASCHINEN

Die wassergekühlten Geräte benötigen eine getrennte Wasserabflussleitung, welche an den passenden 3/4" Anschlüssen angeschlossen werden müssen.

HINWEIS. Alle hydraulischen Anschlüsse müssen nach den landesüblichen Normen durchgeführt werden; in einigen Fällen durch einen amtlichen Installateur.

F. SCHLUSSKONTROLLEN

1. Ist die Maschine in einem Raum aufgestellt in dem eine min. Temperatur von 10°C auch im Winter herrscht?

2. Besteht ein Abstand von 15 cm hinter und seitlich der Maschine, um einwandfreie Luftzirkulation zu gewährleisten?

3. Ist die Maschine waagrecht aufgestellt? (WICHTIG).

4. Ist die Maschine an der elektrischen Linie angeschlossen worden? Ist der Anschluss an die Wasserversorgungs- und Abflussleitungen durchgeführt worden?

5. Wurde die Spannung geprüft? Entspricht diese der am Gerätschild angegebenen Spannung?

6. Ist der Versorgungswasserdruck von mindestens 1 bar gewährleistet? Prüfen Sie dass Verbindungsstücke kein Wasser verlieren?

7. Überprüfen Sie alle Leitungen des Gefrier-Hydraulischen Kreises, um Schwingungen, Scheuern und eventuelle Störungen auszuschliessen.

Überprüfen Sie auch alle Rohrklemmen (gut befestigt) und elektrische Kabel (gut angeschlossen).

8. Wurden die Befestigungsschrauben des Kompressors überprüft?
Kann der Kompressor auf diese schwanken?

9. Wurden Speicher und Gehäuse gereinigt?

10. Erhielt der Besitzer/Verbraucher die Bedienungsanleitung, und wurde er auf die Wichtigkeit regelmässiger Wartung hingewiesen?

11. Wurde die Hersteller-Registrierkarte sorgfältig ausgefüllt? Kontrollieren Sie die richtigen Modell- und Seriennummern auf dem Schriftfabrikationsschild und schicken Sie die Karte an den Hersteller.

12. Wurde dem Besitzer Adresse und Telefonnummer des zuständigen SCOTSMAN Vertragskundendienstes mitgeteilt?

G. INSTALLATION

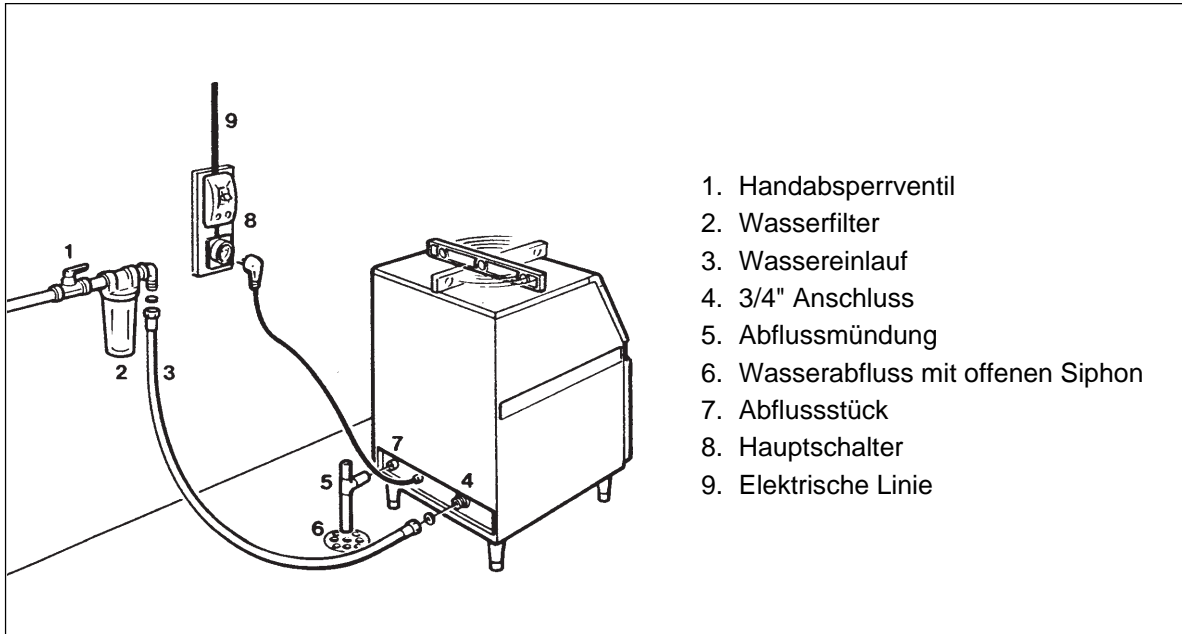

1. Handabsperrventil
2. Wasserfilter
3. Wassereinlauf
4. 3/4" Anschluss
5. Abflussmündung
6. Wasserabfluss mit offenen Siphon
7. Abflussstück
8. Hauptschalter
9. Elektrische Linie

WARNUNG. Dieser Eisbereiter ist nicht für die Aufstellung im Freien geplant und arbeitet nicht unter Raumtemperaturen unter 10°C bzw. über 40°C.
Das gleiche gilt für Wassertemperaturen die nicht unter 5°C oder über 35°C sein dürfen.

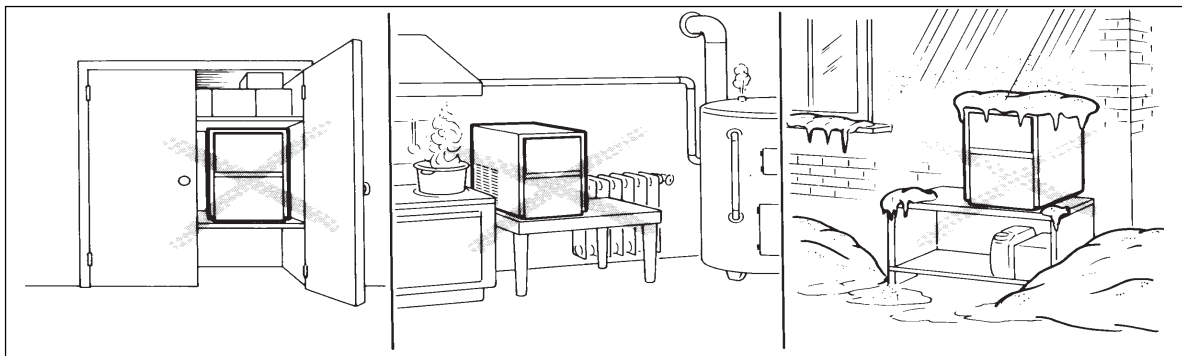

BEDIENUNGSANLEITUNG

+7(812)987-08-81

1. INBETRIEBNAHME

Nachdem Sie die Eiswürfelmaschine korrekt aufgestellt haben und die Wasseranschlüsse sowie die elektrischen Anschlüsse erstellt sind, halten Sie sich an folgenden Inbetriebsetzungsablauf:

A. Entfernen Sie vom Eisbereiter die Frontwand, suchen Sie die Schalttafel und die Abdeckung entfernen.

B. Der Programm-Vorwahl-Knopf wird mit einem genügend breiten Schraubenzieher in die Position BETRIEB (Funzionamento) gedreht.

HINWEIS. Keine Schraubenzieher mit einer zu schmalen Spitze benützen um die Plastikschraube des Programm-Vorwahl-Knopfes nicht zu beschädigen.



C. Schalten Sie den Hauptschalter ein um die Maschine zu starten. Der erste grüne LED (Lampe) geht an, d.h. Gerät steht unter Spannung.

HINWEIS. Nach jedem Neueinschalten der Maschine öffnen sich zuerst das Wassereinlass- und das Heissgas-Ventil für 5 Minuten, damit der Wasserbehälter von eventuellen Rückständen gereinigt und mit Frischwasser gefüllt wird (Abb. 1).

D. Während der Wasserfüllphase kann kontrolliert werden, ob das Wasser von den Verdampferhohlräumen in den Wasserbehälter heruntertropft und schliesslich über den Ueberlaufstutzen abfließt. Während der Füllphase sind folgende Komponenten aktiviert

- WASSEREINLASS-MAGNETVENTIL
- HEISSGAS-MAGNETVENTIL
- WASSERABFLUSSVENTIL

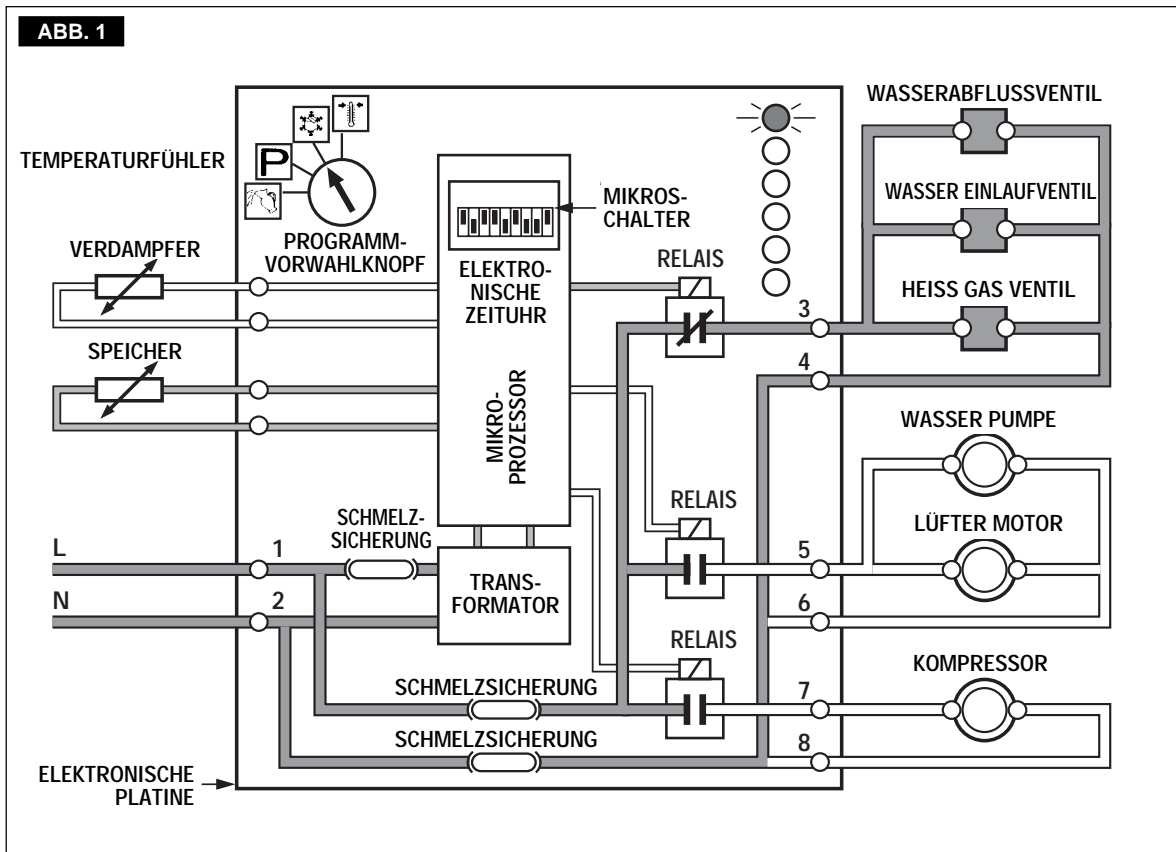

I. Das Gerät funktioniert jedenfalls weiter in der Gefrierphase bis zur Erreichung der zweiten Verdampfer-Kontrolltemperatur von **-13°C**. Wenn diese Temperatur erreicht wird der vom Verdampferfühler übersetzte elektrische Signal aktiviert der elektronische Timer (Zeituhr) - in der Platine eingesetzt - der die erste Gefrierphase bis zur Ende kontrolliert, und gleichzeitig die **vierte rote LED** Lampe aufleuchtet (Abb. 4).

Die elektronische Zeituhr ist werkseitig eingestellt unter Berücksichtigung des Maschinentyps und des Kältemittels. Es ist jedoch möglich, die Zeitdauer der von der elektronischen Zeituhr kontrollierten Phase über die Mikroschalter (dip switch) auf oder Platine, zu verändern. In TAB. C des Funktionsprinzip ist die Dauer der letzten Phase des T_a Gefrierprozesses angegeben in Bezug auf die Kombinationen der DIP SWITCH Schalter.

HINWEIS. Die Gefrierphasedauer wird von der Summe der Zeiten bestimmt; von diesen **3 Zeiten, zwei ($T1 + T2$) wird vom termischen Fühler an der Verdampferschlange kontrolliert, die andere (T_s) vom elektronischen Timer (einstellbar) in der elektronischen Steurkarte eingesetzt. Die ersten zwei Zeiten, abhängig von der Verdampfer-temperatur und vom Fühler gelesen, können wie folgt wiederholt werden: $T1$ - Verbrauchte Zeit vom Anfang der Gefrierphase bis zur Erreichung, vonseiten des Verdampfer-termischen Fühler, der Temperatur von 0°C . $T2$ - Verbrauchte Zeit von der Erreichung der 0°C Temperatur bis zur Temperatur von -13°C . Die dritte Zeit T_a - Zusatzzeit - ist in Bezug auf die Einstellung der **DIP SWITCH 3, 4, 5, 6 und 7**, vor der Platine eingebaut.**

J. Bei einer Umgebungstemperatur von z.B. 21°C wird nach ca. 20 - 22 Minuten ab Beginn der Eisbildung die Abtauphase gestartet (Abb. 5). Die elektrisch aktivierten Komponenten sind die folgenden:

- KOMPRESSOR**
- WASSEREINLASSVENTIL**
- HEISSGASVENTIL**
- WASSERABFLUSSVENTIL**

und, wo vorgesehen

WASSERPUMPE und LUFTERMOTOR für die ersten 15÷20 Sekunden.

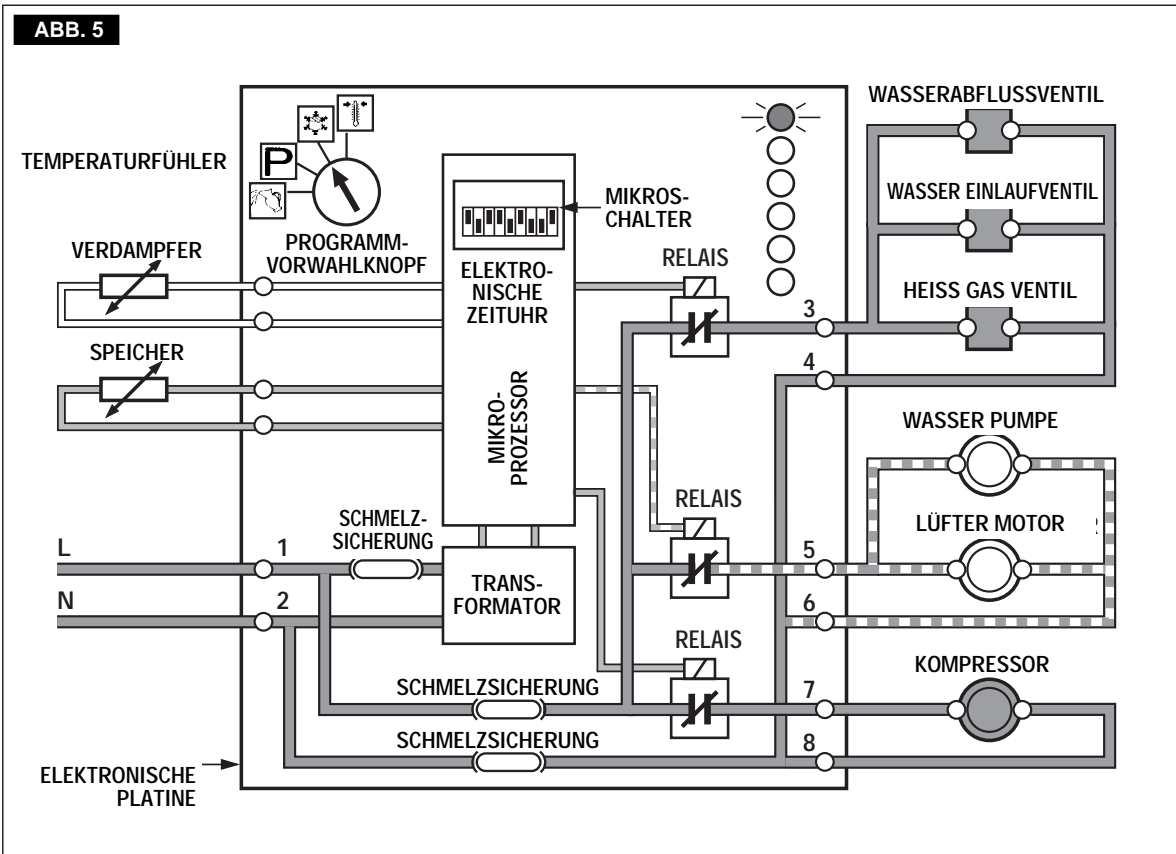

vsezip.ru
81248370837

HINWEIS. Die Dauer der Abtauphase (nicht einstellbar) ist vom Mikroprozessor der elektronischen Steuerkarte automatisch bestimmt, in Bezug auf die vom Gerät benutzte T2 Zeit um die Verdampfer-temperatur von 0°C bis -13°C (veränderlich entsprechend der Raumtemperatur) zu bringen (Siehe TAB. B Funktionsprinzip). Bei Erhöhung der T2 Zeit verringert sich die Dauer der Abtauphase; im gegenfall wird diese länger sein bei verkürzter T2 Zeit (mittel/niedrige Raumtemperatur). Bei mittel/hoch Temperaturen, die mehr verwendete Zeit für die Eiswürfelbildung (T2 länger) wird teilweise durch eine kürzere Abtauphase aufgeholt, begünstigt durch eine bessere Raumtemperatur.

K. Kontrollieren Sie, ob während der Abtauphase das zufließende Wasser im Wasserbehälter steigt, bis es über den Ueberlaufstutzen abfließt.

L. Prüfen Sie die Form der frisch abgestossenen Eiswürfel. Sie sollten in der Mitte der geformten Seite eine Kerbe von 4 - 5 mm Tiefe aufweisen. Wenn dies noch nicht der Fall ist, warten Sie zuerst das Resultat der 2.

Produktionsphase ab, bevor Sie etwas verstellen. Wenn notwendig kann durch Verstellen des **Mikroschalter** wie in Tab. C Funktionsprinzip gezeigt die Dauer der Gefrierphase verändert werden.

Falls die Würfelform in Ordnung ist aber die Würfel trübe sind, kann dies daran liegen, dass entweder die Maschine in der zeitgesteuerten Phase der Eisbildung zuwenig Wasser in die Formen spritzt und/oder die Wasserqualität schlecht ist und daher eine Filteranlage oder eine Wassernachbehandlung benötigt wird.

M. Den korrekten Betrieb der Eisniveau-kontrolle im inneren des Eispeichers überprüfen; einige Würfel in Verbindung des Fühlers setzen. Nach etwa 30 Sekunden bis max. 1 Minute, wenn die Sonde des termischen Fühlers die Einstellungstemperatur von +2°C erreicht hat wird diese den Mikroprozessor, in Form eines elektrischen Niederdruckfluss aktivieren, mit entsprechendem aufleuchten zu der **dritten roten LED Lampe**, in der Frontseite der Platine (Abb. 6).

Das Gerät wird den normalen Betrieb wiederaufnehmen sobald der Mikroprozessor spürt dass die Temperatur des termischen Fühlers wieder auf +4,5°C gestiegen ist mit gleichzeitiger Ausschaltung der vorherige Signallampe.

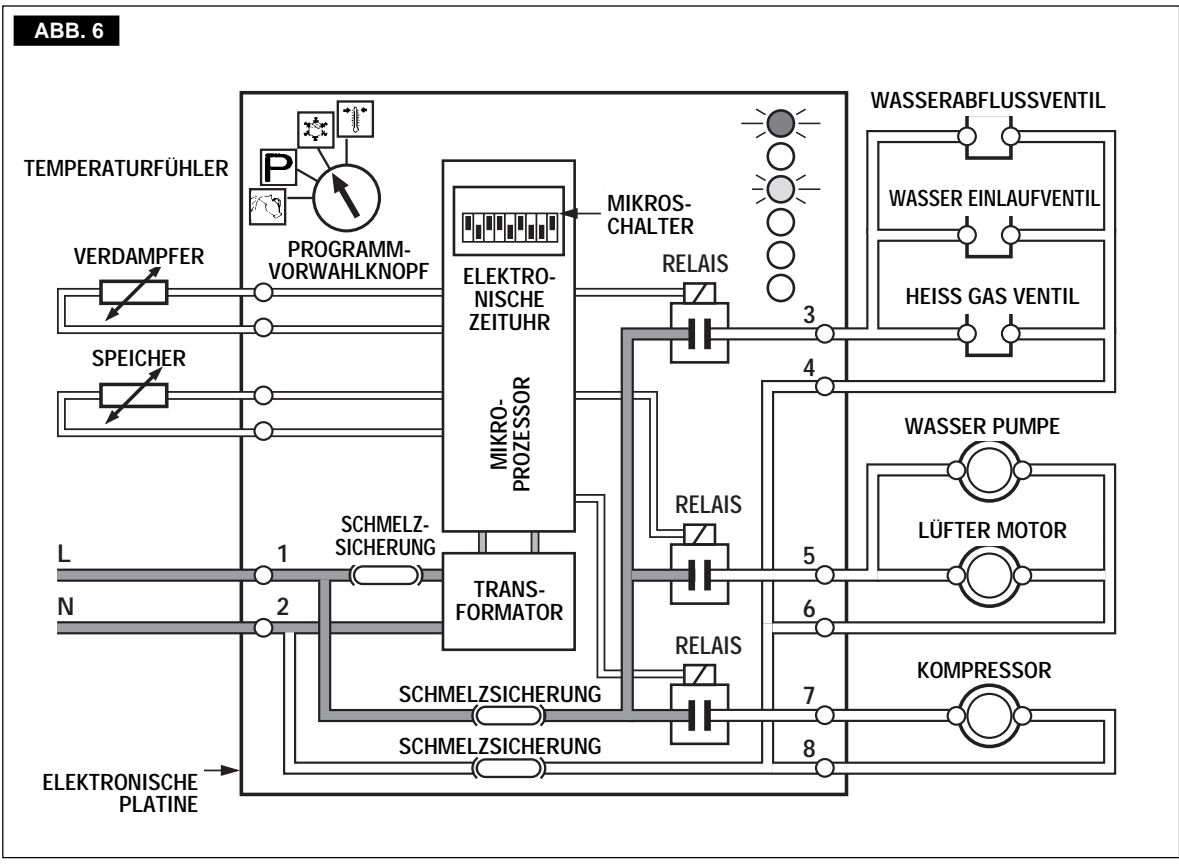

HINWEIS. Durch die **DIP SWITCH Tasten 8 und 9** kann die Einstellung des Eisniveau - Termischinen Fühlers geändert werden, wie in TAB. D des Funktionsprinzip gezeigt, unter Beibehaltung der Anhalttemperatur von +2°C.

N. Die Manometer entfernen und der Deckel der Schalttafel sowie die Rückwand oder Vorderfront wieder einsetzen.

O. Instruieren Sie das Personal, welches die Maschine bedient, über die Inbetriebsetzung, das Reinigen und die Sorgfaltspflicht.

FUNKTIONSPRINZIP

In den SCOTSMAN-Eiswürfelmaschinen wird das für die Eisproduktion verwendete Wasser in stetiger Zirkulation gehalten. Eine elektrische Pumpe fördert das Wasser durch die Sprühdüsen, welche es in die Hohlformen des Verdampfers spritzen (Abb. A)

Hier wird ein Teil des gespritzten Wassers vereist; das restliche Wasser fällt in das unteren Becken um wieder in Zirkulation gebracht zu werden.

GEFRIERPHASE

Das Heissgas, welches aus dem Kompressor austritt, wird im Kondensator abgekühlt und zu Flüssiggas kondensiert. Nach dem Flüssiggas-Abschnitt fließt das Kältemittel durch den Filter/Trockner, worauf es im Kapillarrohr zu einem leichten Druck- und Temperaturabfall kommt. Beim Einströmen in die Kühlschlange, welche einen grösseren Innendurchmesser als die Kapillare aufweisen, beginnt das Kältemittel zu verdampfen. Die notwendige Verdampfungswärme wird dem Sprühwasser entzogen, welches dadurch in den Hohlformen zu gefrieren beginnt.

Nach dem Passieren der Kühlschlange gelangt der Kältemittel-Dampf über den Saug-Akkumulator (dieser verhindert, dass Flüssiggasreste vom Kompressor angesaugt werden) zurück zum Kompressor. Der Gefrierprozess wird durch den Verdampfungstemperatur-Regler gesteuert, welcher die Dauer der Ersten Gefrierphase beeinflusst. Wird am

Verdampfer eine vorprogrammierte Temperatur unterschritten, so aktiviert der Mikroprozessor die elektronische Zeituhr, welche dann die zweite Phase des Gefrierprozesses bestimmt.

Der Gefrierprozess wird durch den Verdampfer-Regler gesteuert, welcher die Dauer der ersten zwei Gefrierphasen bestimmt. Der Beginn der Gefrierphase wird durch das aufleuchten der **6 roten LED**-Anzeige angezeigt.

Der **1 phase** oder Zeit **T1** (fix eingestellt) ist gleich von dem Beginn der Gefrierphase bis zur Erreichung der **0°C** Temperatur des Verdampferfühler.

Das Aufleuchten der **5 Roten LED**-Anzeige, die an der rechten Seite der E.S.T. montiert ist, zeigt das Ende dieser Phase.

HINWEIS. Falls nach **15 Minuten** des Gefrierphasebeginns der termische Verdampferfühler noch nicht die **0°C** Temperatur erreicht hat (Teil oder totalmangel des Kühlmittels, Kondensationstemperatur zu hoch u.s.w.) stellt die Maschine ab und gleichzeitig leuchtet die **2 rote LED**-Anzeige auf (Abb. 7).

Um die Maschine wieder in Betrieb zu nehmen muss der Programmvorwahlknopf von der Position Betrieb auf die position **Reset-Hoch Temperatur** gedreht werden und dann wieder auf Position Betrieb, logischerweise nachdem die ursache des Alarms gefunden und beseitigt wurde.

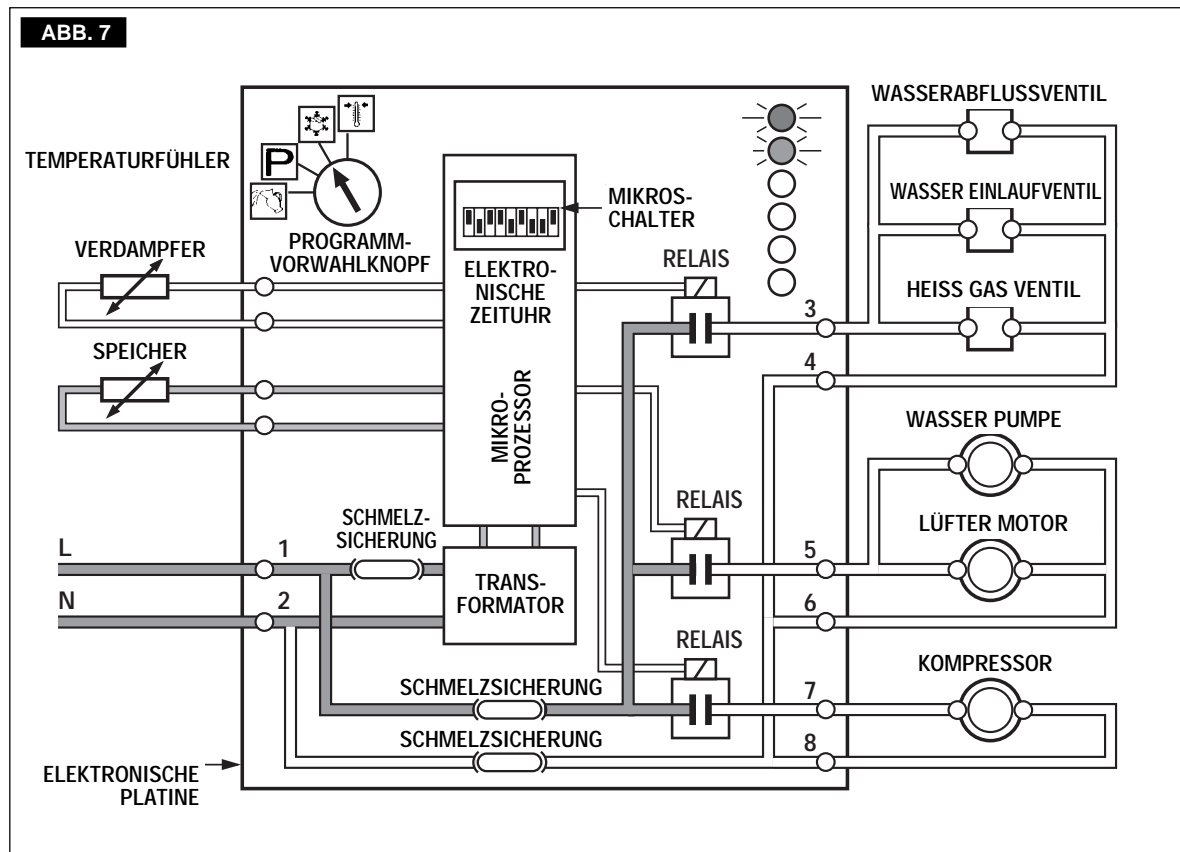

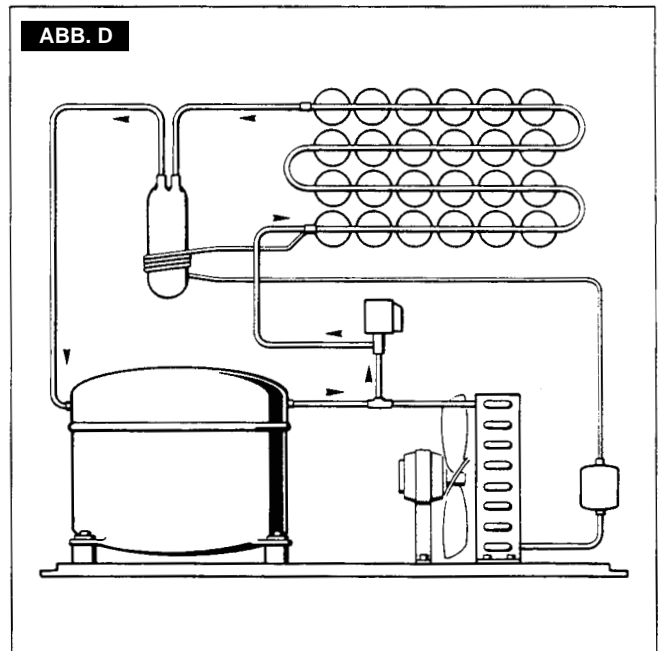
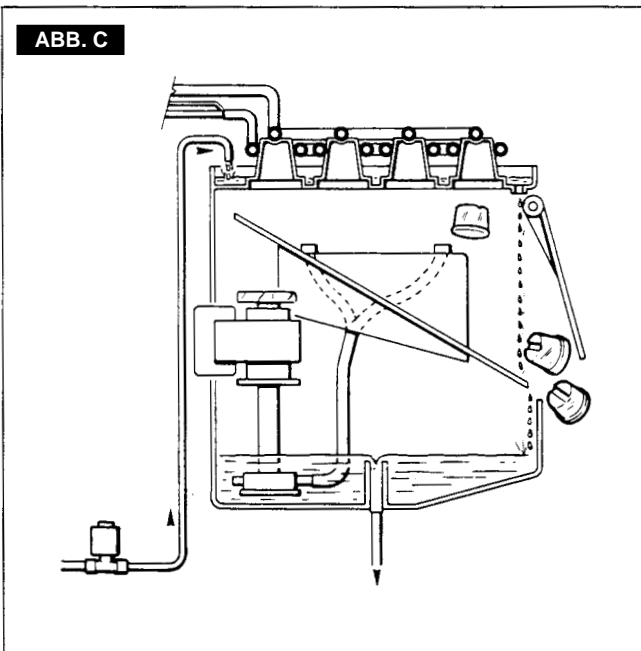
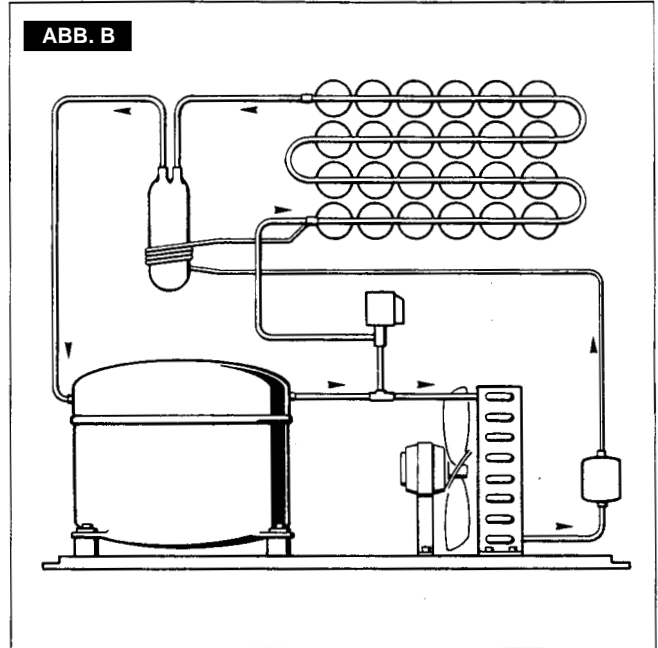
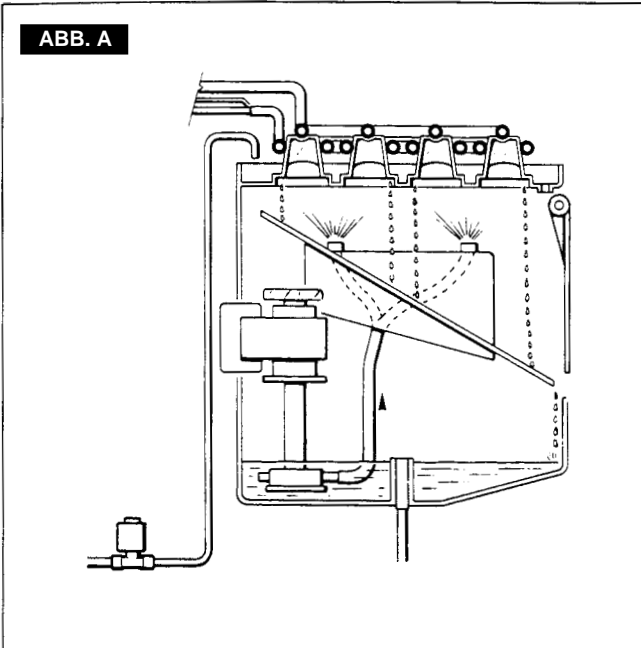

Die **2 Phase** oder **T2 Zeit** (nicht einstellbar) ist notwendig um die Temperatur des Verdampferfühlers von **0°C zu -13°C** zu erniedrigen. Auch in diesem Fall, zeigt das Aufleuchten des **4. ten LED-Anzeigers**, die über der vorhergehenden Anzeige montiert ist, das Ende dieser Phase.

HINWEIS. Falls die T2 Zeit länger wäre als 45 Minuten stellt sich die Maschine ab und gleichzeitig leuchtet die 2 rote LED-Anzeige auf.

Die dritte Phase (zeiteingestellt) oder TA Zeit (Zusatzzeit) wird von der elektronischen Zeituhr der E.S.T. gesteuert, wenn die Temperatur des thermischen Verdampferfühlers die vorprogrammierte Temperatur von -13°C erreicht; der empfindliche Teil der Verdampfersonde (welches an der Verdampferschlange sich befindet) ändert sein elektrisches Potential und überträgt das Signal an das E.S.T. das die elektronische Zeituhr in Betrieb setzt.

HINWEIS. Die Versorgung der Zeituhr der Platine wird von der 4ten roten LED-Anzeige, die auf dem Vorderteil derselben montiert ist, angezeigt.

ACHTUNG. Falls die Dauer der 2en Gefrierphase oder T2 Zeit zwischen 35 und 45 Minuten sein sollte, wird die 3 Phase oder TA gar nicht stattfinden und die Maschine beginnt automatisch die Abtauphase.

Wie vorher hingewiesen, wird die Dauer der 3en Gefrierphase (einstellbar) durch die Kombination der Schalter 3,4,5,6 und 7 der Platine bestimmt. Die Regulierung hängt von Maschinentyp und Ausführung ab (Luft oder Wassergekühlt). In der Tabelle C werden die verschiedenen Dauerzeiten der 3en Gefrierphase gegeben gemäss der verschiedenen möglichen Kombinationen der Mikroschalter. Nachstehend finden Sie für beide luftgekühlte und wassergekühlte Modelle, die Positionen der Mikroschalter die ab Werk eingestellt worden sind (tab. A).

Folgende Komponenten sind während der Eisproduktion aktiviert.

KOMPRESSOR
VENTILATORMOTOR (in den luftgekühlten Modellen)

WASSERPUMPE

und zusätzlich, während der 3. Phase des Gefrierprozesses

ELEKTRONISCHE ZEITUHR.

Bei den luftgekühlten Modellen sinkt stufenweis der Einlassdruck des Gefriersystems (Hochdruck) von ungefähr 11 bar, am Anfang des Gefrierprozesses, bis zu einem minimum von 7 bar, am Ende des Gefrierprozesses (mit 21°C Umgebungstemperatur). Diese Druckabsenkung ist die logische Folge der Verdampferdrucksenkung die auf eine stufenweise Eisdicke und einen Kühlluftfluss des Kondensatormotorventilators zurück-zuführen ist. Diese Werte werden teilweise von der Umgebungstemperatur beeinflusst wo die Maschine installiert ist und steigern verhältnismässig der Temperatur. Bei den wassergekühlten Modellen, variiert der Einlassdruck des Gefriersystems zwischen 8,5 und 10 bar durch einen automatischen Druckwächter der ein Wassereinlaufmagnetventil, das auf dem Wassereinlaufrohr des Kondensator montiert ist, elektrisch steuert.

HINWEIS. Falls die Zeit der 1en Phase des Gefrierprozesses T1 oder die Zeit der 2en Phase der Gefrierprozesses T2 länger wäre als 15 und 45 Minuten, aus einem der folgenden Gründen:
VERSCHMUTZTE KONDENSATORRIPPEN (luftgekühlte Version)
UNGENÜEGENDER WASSERDURCHFLUSS (Wassergekühlte Version)
VENTILATORMOTOR VERBRANNT ODER BLOCKIERT
UMGEBUNGSTEMPERATUR ZU HOCH (über 40°C)
 stellt der Mikroprozessor der Platine die Maschine ab, da der thermische Verdampferfühler die programmierte Temperaturwerte von 0 und -13°C nicht erreicht hat; damit wird verhindert dass die Maschine für einige Zeit in schlechter Kondition funktioniert.

TAB. A WERKSEITIGE MIKROSCHALTERKONFIGURATION PRO MODELL UND BETRIEBZUSTAND										
DIP SWITCH	1	2	3	4	5	6	7	8	9	10
ACM 45 A & W	ON	OFF	OFF	OFF	OFF	ON	ON	OFF	OFF	ON
ACM 55 A & W	ON	OFF	OFF	ON	ON	OFF	ON	OFF	OFF	OFF

In diesem Fall leuchtet die 2 rote LED-Anzeige auf.

Um die Maschine wieder in Betrieb zu nehmen, nachdem der Grund der zu der übermässigen Kondensatortemperatur führt beseitigt wurde, muss der Programmvorwahlknopf zuerst auf Reset Hochtemperatur und dann wieder auf Betrieb gedreht werden. Die Maschine wird eine neue Gefrierphase beginnen mit der entsprechenden Wasserfüllung von 5 Minuten.

Mit Maschinen die in normalen Umgebungstemperaturen (21°C) installiert sind, fällt der Saugdruck oder Tiefdruck schnell auf 1,0 bar zur Beginn des Gefrierprozesses, d.h. wenn der Würfel sich zu bilden beginnt, am Ende der Eisproduktion (wenn die Würfel gebildet sind) fällt der Saugdruck auf 0 - 0,1 bar. Die Dauer des gesamten Gefrierprozesses liegt zwischen 20 und 25 Minuten.

ABTAUEN/EISWÜRFELABWURF

Nachdem die Zeituhr der Platine die 3e Phase des Gefrierprozesses zu Ende führt, oder am Ende der 2en Phase des T2 Gefrierprozesses (falls die Dauer zwischen 35 und 45 Minuten liegen sollte) tritt die Maschine automatisch in die Abtauphase ein.

HINWEIS. Die Dauer der Abtauphase (fix eingestellt) ist im Verhältnis der Dauer der zweiten Phase des T2 Gefrierprozesses, gemäss Tabelle B.

Während der Abtauphase sind folgende Komponenten aktiviert:

KOMPRESSOR

WASSEREINLASS-MAGNETVENTIL

HEISSGAS-MAGNETVENTIL

WASSERAUSLASSMAGNETVENTIL

und wo vorgesehen

WASSERPUMPE UND VENTILATORMOTOR FUER DIE ERSTEN 15-20 SEKUNDEN

Das einströmende Wasser fliesst durch das Einlassventil, über den Durchflussregler (im Ventil eingesetzt) (Abb. E) auf die Verdampferplatte um schliesslich durch die Löcher der Hohlformen in den Wasserbehälter zu tropfen. Im Wasserbehälter steigt der Wasserpegel bis auf die Höhe des Ueberlaufrohres. Die Restwassermenge wird im nächsten Produktionszyklus verwertet.

Inzwischen strömt das Heissgas vom Kompressor über das Heissgasventil direkt in die Verdampferschlangen unter Umgehung des Kondensators (Abb. D).

Die Heissgas-Zirkulation erwärmt den Verdampfer mit seinen Hohlformen, worauf die Eiswürfel aus den Formen über die Rutsche durch den Lamellenvorhang in den Eisbehälter fallen.

Wo vorgesehen, bleibt die Pumpe fuer die ersten 15-20 Sekunden vor der Abtauphase in Betrieb, um durch das geöffnete Abflussventil das Excesswasser, voll von Steinsalz und Ablagerung, das in der vorherigen Gefrierphase in Becken geblieben war, zu beseitigen.

HINWEIS. Die Dauer der werkseitig eingestellten Abtauphase verändert sich im Verhältnis der Dauer der 2en Phase des T2 Gefrierprozesses (abhängig von der Umgebungstemperatur gemäss Tabelle B) mit dem Ziel, bei hohen Umgebungs-temperaturen, diese am meisten zu verkürzen und die grösste ausgegebene Zeit für die Gefrierphase wieder zurückzugewinnen; dies vermeidet Schwierigkeiten mit dem Kompressor.

Am Ende der Abtauphase werden Wassereinlassventil und Heissgasventil geschlossen und der nächste Gefrierzyklus gestartet.

STEUERSEQUENZEN

Am Anfang des Gefrierzyklus, wird die Dauer der 1en T1 Phase und die 2en T2 Phase des Gefrierprozesses durch das Verdampfer-temperatursensors gesteuert.

Wenn die Temperatur des Verdampferfühlers - 13°C erreicht, wird über den Mikroprozessor die elektronische Zeituhr aktiviert welche den Gefrierzyklus beendet, TA Phase, derer Dauer vorprogrammiert ist im Zusammenhang mit der Positionen der Schalter 3,4,5,6 und 7.

HINWEIS. Der Verdampfungstemperaturfühler ist werkseitig für alle Modelle gleich eingestellt und kann nicht verändert werden.

Normalerweise ist die Dauer oder gesamte Zeit des Gefrierzyklus gleich zu den gesamten drei teil Zeiten, d.h.:

$$T_c = T_1 + T_2 + T_a$$

Falls die Dauer der 2 Phase des Gefrierzyklus oder Zeit T2 zwischen 35 und 45 Minuten liegt, ist die gesamte Dauer des Gefrierzyklus:

$$T_c = T_1 + T_2$$

und in diesem Fall wird die zusätzliche Ta Zeit, die von der Zeituhr der elektronischen Karte gegeben ist, nicht beachtet.

vsezip.ru
+7(812)987-08-81

Falls die T2 Zeit länger sein sollte als 45 Minuten, stellt die Maschine sofort und vollständig ab und die 2 rote LED-Anzeige leuchtet auf.

Dasselbe passiert falls die T1 Zeit (die Dauer der ersten Phase des Gefrierzyklus) länger sein sollte als 15 Minuten.

Nach der Vervollständigung der 2en oder 3en Phase des Gefrierzyklus (in Verhältniss zu der Dauer der 2en Phase der T2 Gefrierzyklus) tritt die Maschine in den Ts Gefrierprozess derer Dauer abhängig von der T2 Zeit ist, wie in der Tabelle B gezeigt.

Nach beendeter Abtauphase, startet die Maschine automatisch einen neuen Gefrierzyklus.

Gefrierprozess - 3e Phase Zeiteingestellt - (Ta Zeit)

Aktivierte elektrische Bestandteile	EIN	AUS
Kompressor	•	
Pumpe	•	
Lüftermotor	•	
Heisgassventil		•
Wassereinlassventil		•
Wasserauslassventil		•
Relay 1 - Elektronische Platine		•
Relay 2 und 3 - Elektronische Platine	•	
Elektronische Zeituhr	•	

Fühler und elektrische Kontrolle ..	EIN	AUS
Verdampfertemperaturfühler	•	
Eisbehälter - Niveauekontrolle	•	

Abtauphase (Zeit Ts) Wasserauslassphase (15-20 sek)

Aktivierte elektrische Bestandteile	EIN	AUS
Kompressor	•	
Pumpe	•	
Lüftermotor	•	
Heisgassventil	•	
Wassereinlassventil	•	
Wasserauslassventil	•	
Relay 1 und 3 - Elektronische Platine	•	
Relay 2 - Elektronische Platine	•	
Elektronische Zeituhr	•	

Fühler und elektrische Kontrolle ..	EIN	AUS
Verdampfertemperaturfühler		•
Eisbehälter - Niveauekontrolle	•	

Abtauphase (Zeit Ts) Wassereinlassphase

Aktivierte elektrische Bestandteile	EIN	AUS
Kompressor	•	
Pumpe		•
Lüftermotor		•
Heisgassventil	•	
Wassereinlassventil	•	
Wasserauslassventil	•	
Relay 1 und 3 - Elektronische Platine	•	
Relay 2 - Elektronische Platine		•
Elektronische Zeituhr	•	

Fühler und elektrische Kontrolle ..	EIN	AUS
Verdampfertemperaturfühler		•
Eisbehälter - Niveauekontrolle	•	

SEQUENZ ELEKTRISCHE BESTANDTEILE

Die nachfolgende Tabelle zeigt welche Kontakte und welche Bestandteile, bei der verschiedenen Eisbildungsphasen, aktiviert oder nicht aktiviert sind.

Den elektrischen Schema kontrollieren.

Gefrierprozess - 1e und 2e Phase (Zeite T1 e T2)

Aktivierte elektrische Bestandteile	EIN	AUS
Kompressor	•	
Pumpe	•	
Lüftermotor	•	
Heisgassventil		•
Wassereinlassventil		•
Wasserauslassventil		•
Relay 1 - Elektronische Platine		•
Relay 2 und 3 - Elektronische Platine	•	
Elektronische Zeituhr		•

Fühler und elektrische Kontrolle ..	EIN	AUS
Verdampfertemperaturfühler		•
Eisbehälter - Niveauekontrolle	•	

Ausdehnungseinrichtung des Kühlmittels:

kapillar

Sobald Eis vom Behälter entnommen wird steigt die Temperatur und wenn die selbe $+4,5^{\circ}\text{C}$ überschreitet, wird der Niveaueinrichtung des E.S.T. ein Signal übermittelt, wonach die Maschine wieder in Betrieb genommen wird.

BETRIEBSDRÜCKE**Gefrierphase**

Hochdruck:

Luftgekühlt $7 \div 11$ barWassergekühlt $8,5 \div 10$ bar

Saugdruck

Ende Gefrierphase $0 \div 0,1$ bar

HINWEIS. Nach der Abschaltung, die von der Behälter-Niveaueinrichtung verursacht ist, wird die Maschine immer mit der Gefrierphase anfangen.

Durch die Mikroschalter 8 und 9 ist es möglich das Differential der Niveaueinrichtung zu ändern, gemäss Tabelle D.

KAELTEMITTEL-FUELLMENGE R134a (GR.)

Modell	Luftgekühlt	Wassergekühlt
ACM 45	250 gr.	250 gr.
ACM 55	260 gr.	250 gr.

HINWEIS. Vor dem Nachfüllen von Kältemittel vergewissern Sie sich über Art und Menge des Kältemittels. Sie finden diese Angaben auf dem Typenschild der Maschine. Die angegebene Füllmenge gilt für durchschnittliche Betriebsbedingungen.

C. Elektronische Platine (Mikroprozessor)

Die Platine welche auf der Vorderseite der Maschine montiert ist, besteht aus einer Leiterplatte mit dem Programmvorwahl-Knopf, 6 LED-Anzeigen (grüne und rote) für den Betriebszustand, 10 Mikroschalter, Anschlussklemmen für die Fühler sowie für die Verkabelung der elektrischen Komponenten.

Die Platine ist das Gehirn des Systems, welches mit seinem

Mikroprozessor die Signale der zwei Fühler/Sensoren verarbeitet und die elektrischen Komponenten der Eismaschine entsprechend ansteuert (Kompressor, Wasserpumpe, etc.)

Mit dem Programmvorwahl-Knopf können folgende vier Betriebszustände gewählt werden

REINIGEN/SPUELEN. Nur die Wasserpumpe ist in Betrieb um die Wasserzirkulation für den Entkalkungs- und Spülvorgang aufrecht zu erhalten.

STAND BY. Die Maschine steht noch unter Strom, ist aber abgeschaltet.

IN BETRIEB. Die Maschine durchläuft Gefrier- und Abtauzyklus und stellt bei vollem Behälter automatisch ab.

RESET/HOCHTEMPERATUR. Wird gewählt um die Maschine nach einem Kondensator-Übertemperatur-Stop wieder zu starten.

Die 6 LED-Anzeigen, welche in der Vorderseite des E.S.T. platziert sind, zeigen folgende Betriebszustände an

GRUEN Maschine steht unter Strom

ROT Alarm-Steuer Tableau
($T1 > 15'$ o $T2 > 45'$)

ROT Maschine mit vollem Eisbehälter abgeschaltet

ROT Verdampferfühler -13°C

ROT Verdampferfühler 0°C

ROT Maschine in Gefrierzyklus

KOMPONENTENBESCHREIB**A. Verdampfer-Temperaturfühler**

Der termische Verdampfer Sensor, welcher auf die Verdampferschlange befestigt ist, liest die im inneren der Schlange fließende Kühlmitteltemperatur (veränderlich während der Gefrierphase); dieser Sensor übermittelt ein Signal (Niederspannung) den Mikroprozessor welcher darauf reagiert.

In Bezug auf den o.g. empfangene Signal gibt der Mikroprozessor dem Gerät die Zustimmung ob die Gefrierphase weitergehen soll oder nicht.

Die Stromübertragung, von dem Verdampferfühler zum E.S.T. wird durch die Beleuchtung der 4en (T1 Zeit) und 5en (T2 Zeit) roten Led-Anzeige signalisiert, die auf der Vorderseite derselben montiert ist, damit dem Techniker die Durchgänge der verschiedenen Phasen (erste und zweite) angezeigt werden kann.

B. Eisbehälter-Niveaueinrichtung

Die Niveaueinrichtung befindet sich an der Eisbehälterwand und sorgt dafür dass die Maschine abgeschaltet wird, wenn der Fühler (welcher im Kontakt mit dem Eis im Eisbehälter ist) $+2^{\circ}\text{C}$ erreicht; in der selben Zeit leuchtet die 3e rote Led-Anzeige auf.

Der Mikroprozessor der Platine dient auch dazu die Dauer der Abtauphase zu bestimmen Ts bezüglich der Dauer der 2en Phase des Gefrierzyklus oder T2 Zeit gemäss Tabelle B.

Wassereinfluss- und Heissgas-Magnetventil. Zur Ueberprüfung müssen diese Komponenten für 2 Sekunden aktiviert sein.
WAHREND DIE MASCHINE IN NORMALBETRIEB STEHT, MUSS DER SCHALTER NR. 2 IN OFF-STELLUNG SEIN (AUSGESCHALTET).

D. Mikroschalter (Dip Switch)

Das E.S.T., welches alle Prozesse der Maschine steuert, ist mit einem Mikroschalter ausgerüstet, welcher über 10 Einzelschalter im Mikroprozessor die Dauer der Gefrierphase und die Temperatur der Eisbehälter-Niveauekontrolle bestimmt.

Der 1. Schalter, aktiviert die Wasserpumpe für ca. 15+20 Sekunden vor der Abtauphase. Um das Restwasser, das in der vorherigen Gefrierphase in Becken geblieben war, zu entfernen.

Der 2. Schalter dient dem Funktionstest für die Anschlüsse folgender Komponenten: Kompressor, Wasserpumpe, Ventilatormotor,

ACHTUNG. Der Funktionstest für die Platine - Anschlüsse darf nur für ganz kurze Zeit durchgeführt werden, um zu verhindern, dass die angeschlossenen Komponenten mehrmals ein-resp. ausgeschaltet werden bis zu eventuellem Bruch. Dies gilt speziell für den Kompressor.

Die Schalter 3,4,5,6 und 7 bestimmen die Dauer der 3en Phase des Gefrierprozesses, diese Phase wird durch eine elektronische Zeituhr gemäss Tabelle C bestimmt.

TAB. B		ZEITDAUER DER Ts ABTAUPHASE NACH DER T2 ZEIT	
T2		Ts	
T2 < 5'		210"	
5' < T2 < 6'		195"	
6' < T2 < 6' 30"		180"	
6'30" < T2 < 7'		165"	
7' < T2 < 8'		150"	
8' < T2 < 9'		135"	
9' < T2 < 10' 30"		120"	
10' 30" < T2 < 12'		105"	
12' < T2		90"	

TAB. C												ZEITDAUER DER Ta GEFRIERFASE NACH DER DIP SWITCH STELLUNG				
3	4	5	6	7	Ta min.	3	4	5	6	7	Ta min.					
ON	ON	ON	ON	ON	0	OFF	ON	OFF	OFF	ON	13					
OFF	ON	ON	ON	ON	1	ON	OFF	OFF	OFF	ON	14					
ON	OFF	ON	ON	ON	2	OFF	OFF	OFF	OFF	ON	15					
OFF	OFF	ON	ON	ON	3	ON	ON	ON	ON	OFF	16					
ON	ON	OFF	ON	ON	4	OFF	ON	ON	ON	OFF	17					
OFF	ON	OFF	ON	ON	5	ON	OFF	ON	ON	OFF	18					
ON	OFF	OFF	ON	ON	6	OFF	OFF	ON	ON	OFF	19					
OFF	OFF	OFF	ON	ON	7	ON	ON	OFF	ON	OFF	20					
ON	ON	ON	OFF	ON	8	OFF	ON	OFF	ON	OFF	21					
OFF	ON	ON	OFF	ON	9	ON	OFF	OFF	ON	OFF	22					
ON	OFF	ON	OFF	ON	10	OFF	OFF	OFF	ON	OFF	23					
OFF	OFF	ON	OFF	ON	11	ON	ON	ON	OFF	OFF	24					
ON	ON	OFF	OFF	ON	12	OFF	ON	ON	OFF	OFF	25					

Die **Schalter 8 und 9** erlauben die Temperatur der Eisbehälter-Niveauekontrolle zu ändern gemäss Tabelle D.

Der **10 Schalter** verändert die Eingrifftemperatur des Verdampfersensors **von -13°C - Position OFF zu -16°C - Position ON.**

E. Sprühbalken oder Sprühplatte

Das Wasser wird durch seine Sprühdüsen gepumpt und besprüht jede einzelne Hohlform, wo es dann gefriert. Das Wasser wird durch ein kleines Loch, auf der Spritzwelle eingespritzt.

F. Wasserpumpe

Die Wasserpumpe läuft ununterbrochen während des gesamten Gefrierzyklus.

Die Pumpe fördert das Wasser aus dem Wasserbehälter in den Sprühbalken. Das durch die Sprühdüsen in die Hohlformen gespritzte Wasser wird mit Luft stark vermischt, was für eine kristallklare Eiswürfelbildung sehr wichtig ist.

In den Maschinen die mit Wasserabflussventil KWD ausgerüstet sind, bleibt die Wasserpumpe für 15-20 Sekunden vor der Abtauphase in Betrieb um das Restwasser, das in der vorherigen Gefrierphase in Becken geblieben war, zu beseitigen.

Die Lager des Pumpenmotors sind alle 6 Monate zu kontrollieren.

G. Wassereinlass-Magnetventil

Es wird durch den Mikroprozessor auf dem E.S.T. aktiviert und zwar während den ersten 5 Minuten der Füllphase und während der Abtauphase. Es sorgt während der Abtauphase für einen begrenzten Wasserzufluss, um durch ein Überfluten der Verdampferplatte den Abtauprozess zu beschleunigen. Das Wasser fliesst über die Verdampferplatte und die Löcher der Hohlformen um schliesslich in den Wasserbehälter zu tropfen.

H. Wassereinlass-magnetventil (Wassergekühlte Modellen)

Ein zweites Wassereinlassventil gesteuert von einem automatischen Hochdrückwächter ist in den Wassergekühlten Modellen vorgesehen um den Kondensator zu versorgen.

Es sorgt dafür einen begrenzten Wasserzufluss durch die Kondensatorschlangen flussen zu lassen so dass Wärme weggenommen wird, und Temperatur und Kühlmittel druck zu erniedrigen.

I. Heissgas-Magnetventil

Es besteht aus zwei Teilen, nämlich aus Ventil und Ventilschule. Es ist im Heissgas-Strang montiert und wird durch den Mikroprozessor des E.S.T. während Füllvorgang und Abtauprozess aktiviert, d.h. die elektrisch aktivierte Spule öffnet das Ventil.

J. Wasserabflussventil.

Dieses Ventil dient zum Entfernen des Restwassers, das in der vorherigen Gefrierphase im Becken geblieben war.

Dieses Ventil wird in den ersten 15-20 Sekunden der Abtauphase aktiviert.

K. Ventilator-Motor (luftgekühlte Modelle)

Der Ventilator-Motor ist elektrisch zusammen mit der Wasserpumpe aktiviert. Dieser ist während der Gefrierphase ununterbrochen in Betrieb; die Luft wird durch den Kondensator gestromt so dass die Temperatur und der Kondensations druck innerhalb der vorherbestimmten Werte eingehalten wird, dies in Bezug auf die Raumtemperatur.

L. Kompressor

Der vollhermetische Kompressor ist das Herz des Kältesystems und hat die Aufgabe, die Kältemittel-Zirkulation aufrecht zu erhalten.

Er saugt das gasförmige Kältemittel an, welches unter Niederdruck und tiefer Temperatur vom Verdampfer her strömt. Er verdichtet es, wobei Druck und Temperatur steigen um dann als Heissgas über das Auslassventil den Kompressor zu verlassen.

M. Hochdruckwächter (Wassergekühlte Modelle)

Dieser Hochdrückwächter wird nur in wassergekühlten Modellen benützt und dient dafür der Einlassdruck resp zwischen 8,5 und 10 bar einzuhalten in dem das Wassereinlassventil zur Kondensator aussetzend versorgt wird.

TAB. D			THERMISCHE DIFFERENZ DER EISBEHÄLTER-NIVEAUEKONTROLLE IN BEZUG AUF DIE DIP SWITCH STELLUNG		
8		9		DELTA T (°C)	
ON	ON	ON	ON	1	
OFF	ON	ON	ON	1,5	
ON	OFF	ON	OFF	2	
OFF	OFF	ON	OFF	2,5	

REGULIERUNG, ASBAU UND AUSTAUSCH DER VERSCHIEDENEN KOMPONENTEN

+7(812)987-08-81

A. EINSTELLEN DER WÜRFELGRÖSSE

ACHTUNG. Vor jeder Einstellung überprüfen Sie, durch die im diesen Abschnitt angegebenen Analysen/Schaden Service, eventuelle Ursachen derselben.
Keine Einstellung durchführen ohne dass das Gerät einige Gefrier-Abtau phasen gemacht hat.

I. Wenn die Eiswürfel zu klein sind (zu grosse Vertiefung) könnte die Dauer der zweiten Hälfte der Gefrierphase zu kurz sein; um diese zu verlängern soll folgendes geprüft werden:

1. Beobachten Sie die DIP SWITCH Schalter in der Vorderseite der Platine.
2. Notieren Sie die Kombination der ersten vier Schalter und die Dauer der zweiten Hälfte der Gefrierphase, laut Tab. B.
3. Die gleichen Schalter in der vorherigen Kombination einstellen damit die Gefrierphase um 2 Minuten verlängert wird.
4. Nach den folgenden 2 Abtauphasen kontrollieren Sie die Eiswürfel und, im Fall desselben Problems, wiederholen Sie was in den Punkten 2 und 3 angegeben (siehe Abbildung) ist.

II. Wenn die Eiswürfel zu groß sind (zu viel Eis am Rand) könnte die Dauer der zweiten Hälfte der Gefrierphase zu lang sein; um diese zu verkürzen soll folgendes geprüft werden:

1. Beobachten Sie die DIP SWITCH Schalter in der Vorderseite der Platine.
2. Notieren Sie die Kombination der ersten vier Schalter und die Dauer der zweiten Hälfte der Gefrierphase, laut Tab. B.
3. Die gleichen Schalter in der folgenden Kombination einstellen damit die Gefrierphase um 2 Minuten verkürzt wird.

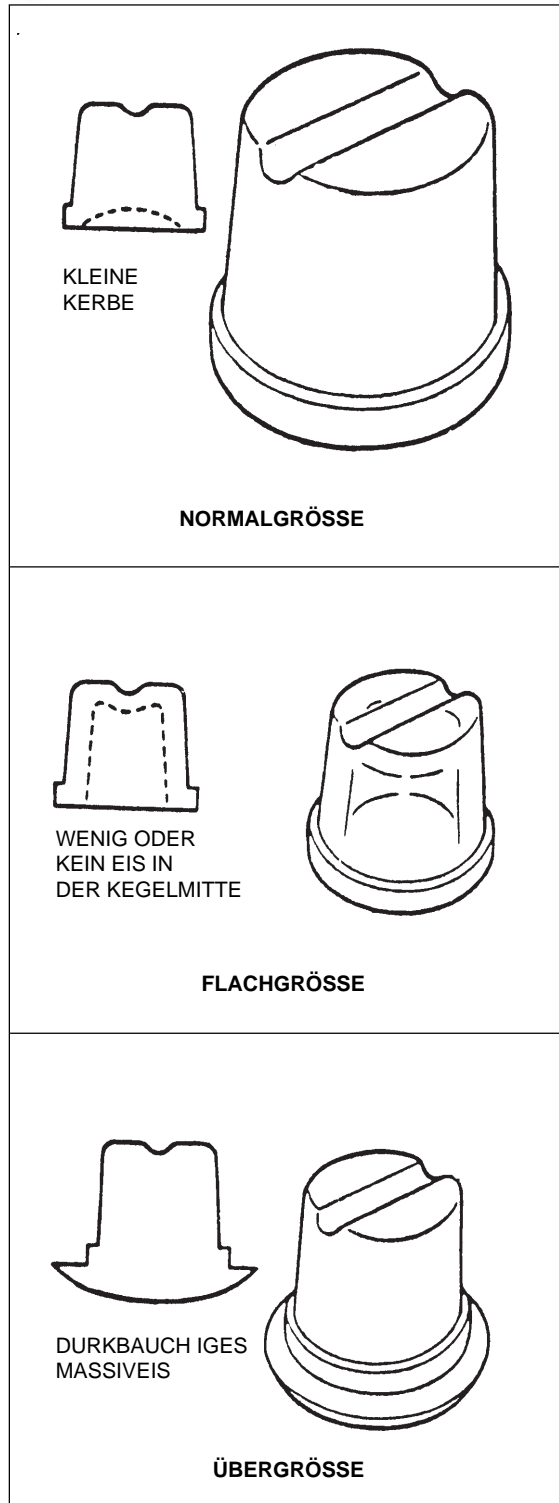

4. Nach den folgenden 2 Abtauphasen kontrollieren Sie die Eiswürfel und, im Fall desselben Problems, wiederholen Sie was in den Punkten 2 und 3 angegeben (siehe Abbildung).

B. AUSTAUSCH DES VERDAMPFER-TEMPERATURFÜHLERS

1. Entfernen Sie Vorder-Wand.
2. Der Verdampferdeckel entfernen sowie auch die 2 Metallklemmen die den empfindlichen Verdampferfühler welcher an der "Schlange" befestigt ist.
3. Suchen Sie an der hinteren Seite des elektrischen Kasten das End-stück des Verdampferfühlers auf; diesen vom eigenen Sitz abhaken bei Betätigung der Befestigungsplatte.
4. Um den neuen Verdampfer Fühler zu montieren in umgekehrter Reihenfolge vorgehen.

C. AUSTAUSCH DER EISBEHÄLTER-NIVEAUKONTROLLE

1. Entfernen Sie die Vorder-oder Rückwand.
2. Entfernen Sie den empfindlichen Niveaueinfühler, welcher an der linken Seite des Behälters ist.
3. Suchen Sie in der hinteren Seite des

elektrischen Kasten das End-Stück der Eisniveaueinfühler auf, diesen vom eigenen Sitz abhaken bei Betätigung der Befestigungsplatte.

4. Entfernen Sie das gesamte elektrische Verbindungskabel vom Speicher durch das in die Wand gebohrte Loch.
5. Um die neue optische Niveaueinfühler zu montieren in umgekehrter Reihenfolge vorgehen.

D. AUSTAUSCH DER PLATINE

1. Entfernen Sie die Vorderwand.
2. Suchen Sie in der hinteren Seite des elektrischen Kasten die End-stücke des Verdampferfühlers und der Eisniveaueinfühler auf, diese vom eigenen Sitz abhaken bei Betätigung der Befestigungsplatte
3. Die Klemmeneinheit von der hinteren Seite der Platine entfernen und die Platine demontieren mit Entfernung der 4 Schrauben, welche die Platine festhalten.
4. Um eine neue Platine zu montieren in umgekehrter Reihenfolge vorgehen.

vsezip.ru

SCHALTBIKD

ACM 45 - 55 - LUFT UND WASSERKÜHLUNG 230/50-60/1

- B - WEISS
- G - GRAU
- N - SCHWARZ
- A - BLAU
- M - BRAUN
- GV - GELB-GRÜN

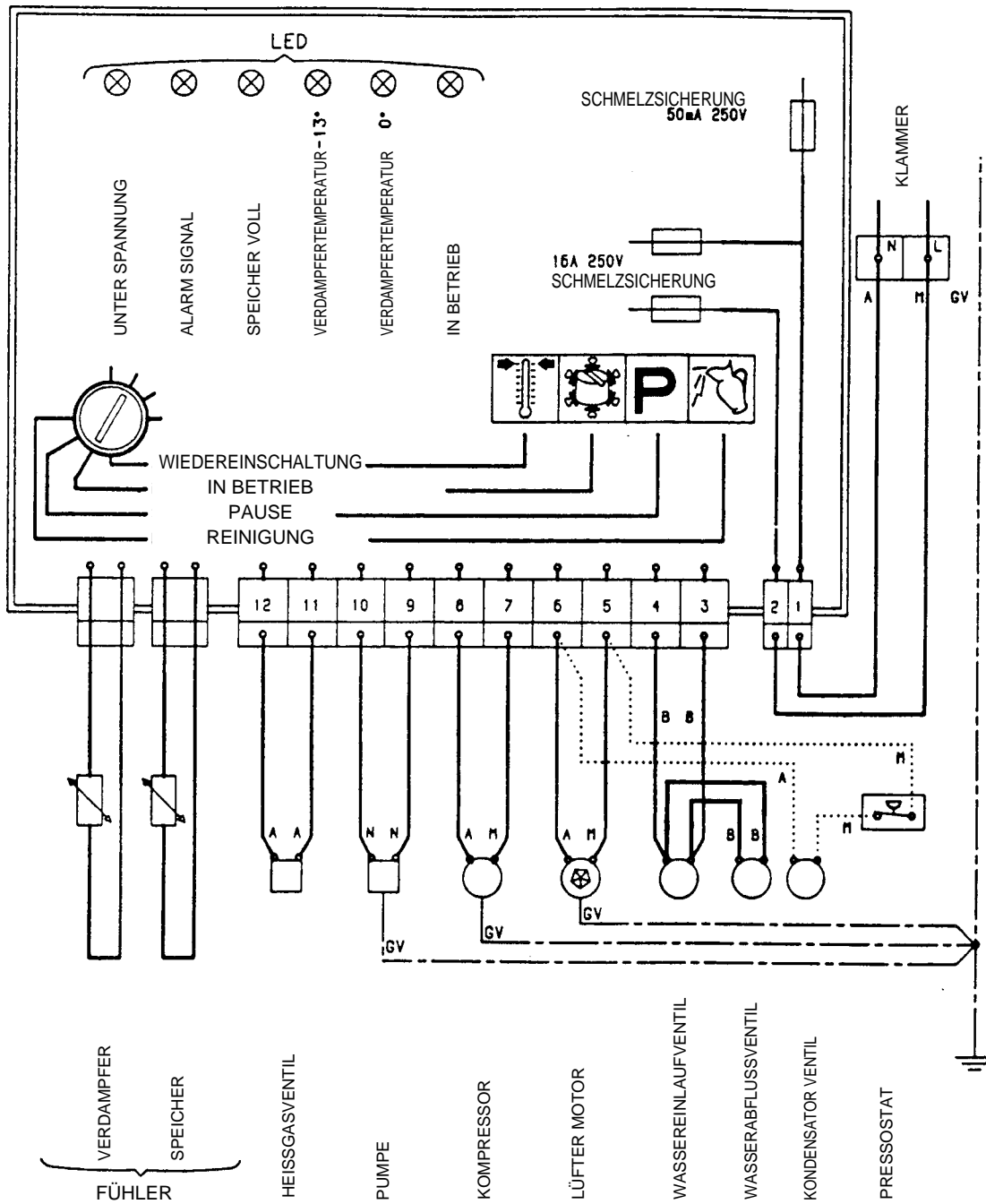

WARTUNG UND REINIGUNGSANLEITUNG

+7(812)987-08-81

A. VORAUSSETZUNG

Die Zeiten und Verfahren für die Wartung und Reinigung sollen nicht absolut und unveränderlich betrachtet werden. Die Reinigung hängt von den Raum-Wasserbedingungen und von der produzierten Eismenge ab.

Jede Maschine hat ihre eigene Wartung in Bezug auf ihre Standort.

B. REINIGUNG DES EISBEREITERS

Die nachstehenden Wartungsvorgänge sollten mindestens zweimal jährlich vorgenommen werden:

1. Kontrolle und Säuberung des Filters im inneren des Wassereinflussventils.
2. Kontrolle, ob der Eisbereiter waagrecht steht; wenn nicht, nachregulieren.
3. Reinigung des Wassersystems, Verdampfer sprühplatte und Speicher mit einer SCOTSMAN Eismaschinen Reinigungslösung (Cleaner).

Beachten Sie die Reinigungsanweisungen unter Kapitel C und nach Säuberung stehen die Zeitabstände und die durchzuführenden Massnahmen in den einzelnen Bereichen fest.

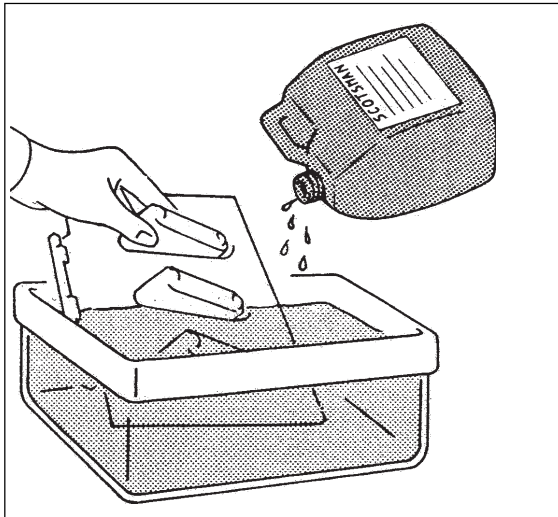

BEMERKUNG. Die Notwendigkeit der Reinigung hängt jeweils von den örtlichen Wasserbeschaffenheiten und von der Handhabung einer jeden Maschine durch den Verbraucher ab. Ständige Kontrolle der Eswürfelklarheit und Inspektion der Wassersprühteile vor und nach dem Säubern sind für die Häufigkeit und die durchzuführenden Massnahmen in den einzelnen Bereichen massgebend.

4. Bei ausgeschaltetem Eismaschinen- und sprühplatte Lüftermotor den lüftgekühlten Kondensator mit einem Staubsauger, Staubbesen oder Bürste (nicht metallisch) säubern.

5. Eventuelle Leck in der Wasserleitung ausfindig machen. Wasser durch die Speicherabflussleitung geben, um sicherzustellen, dass der Abfluss frei und sauber ist.

6. Kontrolle von Grösse und Beschaffenheit der Eswürfel und eventuell entsprechende Regulierung der DIP SWITCH Schalter.

7. Die optische Niveaueinstellung des Speichers untersuchen; einige Eswürfel auf den empfindlichen Fühler für eine Minute, an Ende der Abtauphase, stellen. Das komplette Gerät wird sich nach kurzer Zeit ausschalten mit der gleichzeitigen Einschaltung der dritten roten LED Anzeige.

WICHTIG. Diese Kontrolle nur am Ende der Abtauphase oder am Anfang der Gefrierphase durchführen um zu vermeiden dass die Maschine eine Doppel-Gefrierphase macht.

Nach einigen Sekunden von der Entfernung der Eswürfel von Fühler beginnt die Maschine die Gefrierphase.

HINWEIS. Durch die **DIP SWITCH Tasten 8 und 9** kann die Einstellung des Esniveau - Termischens Fühlers geändert werden, wie in TAB. D des Funktionsprinzip gezeigt, unter Beibehaltung der Anhalttemperatur von +2°C.

8. Kontrolle, ob kältemittel-lecke bestehen.

C. REINIGEN DES WASSERKREISLAUFES

1. Die Front und Abdeckhaube entfernen um zum elektrischen Kasten und Verdampfer zu gelangen.

2. Das Ende der Abtauphase abwarten und dann den Programmvorwahlschalter auf "STAND BY" drehen (mit Schraubenzieher) um so die Maschine ausser Betrieb zu setzen (Abb. 8).

3. Die Reinigungsflüssigkeit vorbereiten, indem Sie in einem Kunststoffbehälter 1-2 Liter warmes Wasser (45° - 50°C) mit 1 bis 0.2 Liter SCOTSMAN Entkalkungs-Lösung mischen (Cleaner).

VORSICHT. Die SCOTSMAN Entkalkungs-Lösung enthält Phosphorsäure und Essigsäure. Diese Komponenten sind ätzend und bewirken Verbrennungen wenn Sie geschluckt werden. Niemals mit Brechmittel behandeln. Grosse Mengen von Wasser oder Milch trinken und sofort den Arzt rufen. Bei Hautberührung mit viel fließend Wasser abwaschen. Dieser Cleaner soll nicht von Kinder erreichbar sein.

4. Alle Eiswürfel aus dem Behälter entfernen, damit sie nicht mit der Entkalkungslösung verunreinigt werden. Das Restwasser abfließen lassen, indem Sie das Ueberlaufrohr herausziehen.

5. Die Abdeckung über dem Verdampfer entfernen und dann die Reinigungsflüssigkeit langsam über die Verdampferplatte giessen. Mit Hilfe einer Bürste können Sie die letzten Kalkrückstände auf der Platte entfernen.

6. Den Programmvorwahlknopf der Platine auf REINIGEN spülen stellen (Cleaning/Rinsing).

HINWEIS. Während des Reinigungsprogramms ist die Wasserpumpe der einzige aktivierte Bestandteil aktiviert mit dem Ziel, die Entkalkungsflüssigkeit im Wassersystem in zirkulation zu halten.

7. Die Maschine soll 20 Minuten im Entkalkungsbetrieb laufen. Anschliessend drehen Sie den Programmvorwahlknopf auf **STAND BY**.

8. Die Entkalkungslösung aus dem Wasserbehälter spülen und anschliessend 2-3 Liter Trinkwasser über den Verdampfer giessen um die Hohlformen zu spülen. Wenn notwendig den Sprühbalken demontieren und separat reinigen und wieder einsetzen wie in den Punkten 3 Kapitel B angeben.

9. Den Programmvorwahlknopf wieder auf **REINIGEN/SPÜHLEN** drehen. Die Wasserpumpe hält das Sprühwasser in Zirkulation um den Rest der Cleaner-Lösung zu entfernen.

10. Die gleiche Operation wiederholen damit keine Entkalkungslösung im Reservoir bleibt.

11. Frisches Wasser mit etwas Desinfektionsmittel (1 cc - 7÷8 Tropfen) auf die oberen Seite des Verdampfers spülen und das Gerät wieder auf Reinigung/Spülen schalten damit der komplette Wasserkreislauf für 10 Minuten gereinigt wird.

BEMERKUNG. Entkalkungslösung und Desinfektionsmittel NICHT mischen damit die Bildung einer sehr aggressiven Säure verhindert wird.

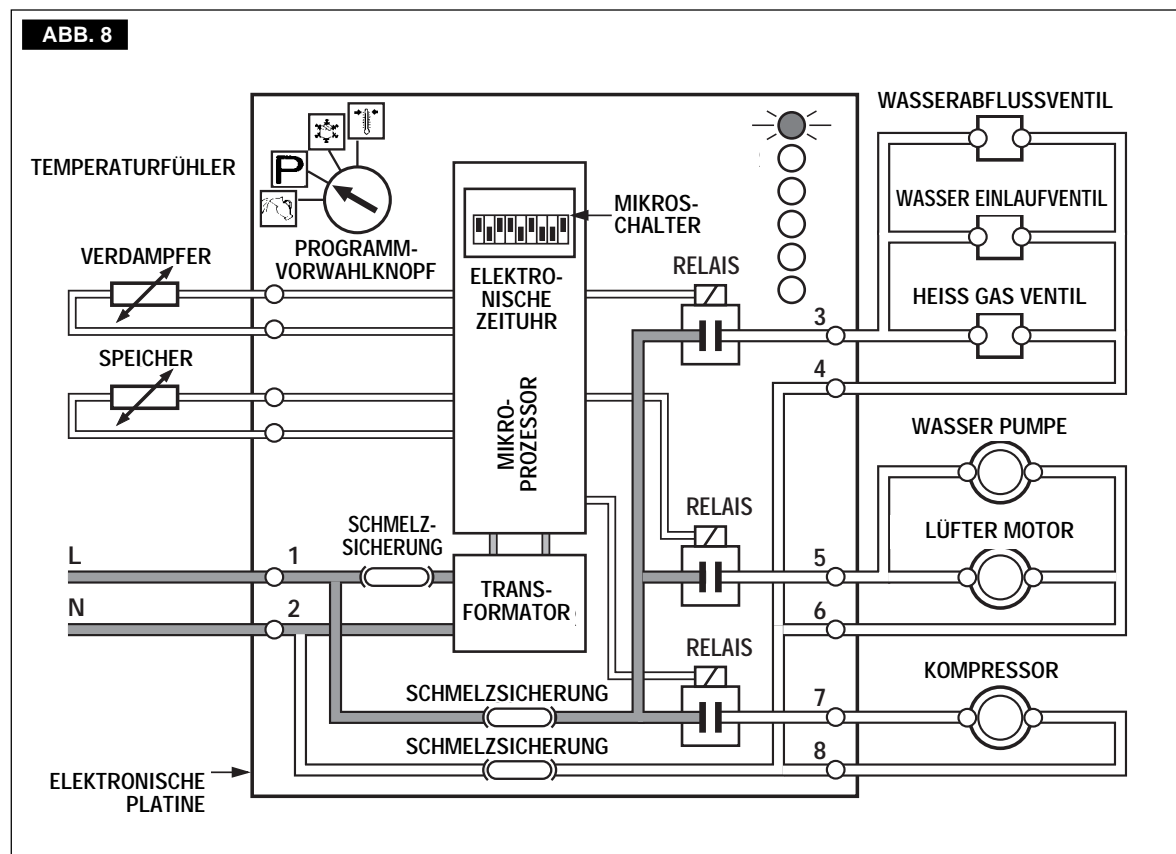

12. Das Desinfektionsmittel von Wasserreservoir rausfließen lassen und den Programmvorwahlknopf auf **RESET/HOCHTEMPERATUR** und unmittelbar danach auf **BETRIEB** drehen

HINWEIS. Wenn der Programmvorwahlknopf zuerst auf **RESET** und nachher auf **BETRIEB** gedreht wird, so startet die Maschine mit Wasserfüllzyklus (ca 5 Minuten), d.h. das Wassereinlauf-Ventil öffnet sich und ermöglicht so eine letzte Nachspülung und eine vollständige Füllung des Wasserbehälters für den nächsten Gefrierprozess.

13. Die Verdampferabdeckung und die Gehäuseverschalung wieder einsetzen.

14. Kontrollieren Sie nach abgeschlossenem Gefrier- und Abtauzyklus die Eiswürfel bezüglich Form und Klarheit sowie neutralem Geschmack.

VORSICHT. Falls die Eiswürfel trübe sind und sauer schmecken, schmelzen Sie diese sofort mit warmen Wasser um zu verhindern, dass Sie jemand verwenden kann.

15. Reinigen und spülen Sie die inneren Flächen des Eiswürfelbehälters.

HINWEIS. Um zu verhindern, dass sich Bakterien im Eiswürfelbehälter festsetzen ist es notwendig, den Behälter immer mit einem Anti-Algen-Mittel zu desinfizieren.

