

Зип Общепит

Mod. WAV G 12

Mod. FPG 12

vsezip.ru

+7(812)987-08-81

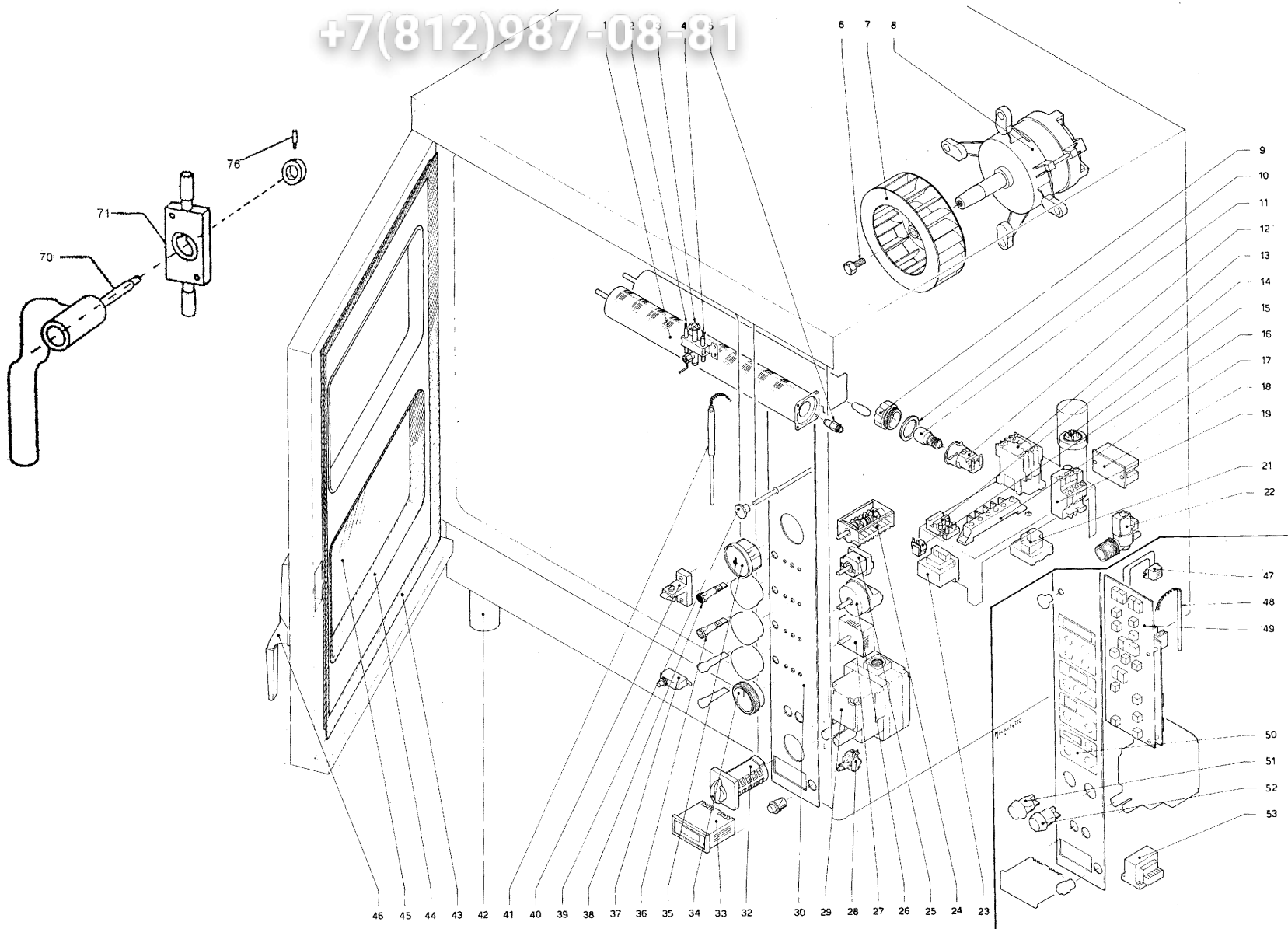

Зип Общепит Mod. WAV G 12
Mod. FPG 12

vsezip.ru

+7(812)987-08-81

Pos. Item	CODICE CODE CÓDIGO	DESCRIZIONE	ITEM DESCRIPTION	DÉSIGNATION ARTICLES	ARTIKELBESCHREIBUNG	Note/ Note/Notes Anmerkungen/Notas
1	25277500	Briatore	Burner	Brenneur	Brenner	
2	23288900	Termocoppia	Thermocouple	Thermocouple	Thermoelement	
3	25291400	Assieme fiamma pilota	Pilot burner assembly	Groupe veilleuse	Satz Zündflamme	
4	23297400	Candeletta per accensione	Ignition spark plug	Bougie d'allumage	Zündelektrode für Einschaltung	
6	25996200	Vite m8 x 20 sx inox	LH stainless steel m8 x 20 screw	Vis m8x20 inox filet. G.che	Schraube M8 X 20 Links Edelstahl	
7	24646700	Ventola diametro 350 mm.	350 mm diameter fan	Ventilateur ø 350 mm	Lüfterrad Durchmesser 350 Mm	
08a	24119100	Motore trifase 0,75 hp	0.75 hp three-phase motor	Moteur triphasé 0,75 ch	Drehstrommotor 0,55 Kw	
9	23160700	Protezione lampada	Lamp protection	Protection ampoule	Lampenschutz	
10	23602800	Guarnizione per poralampada	Seal for lamp holder	Joint porte-lampe	Dichtung für Lampenhalterung	
11	23155100	Lampada iterna 15 W	15 W interior lamp	Ampoule intérieure 15 W	Innenlampe 15 W	
12	23158600	Portalamada	Lamp holder	Porte-ampoule	Lampenhalterung	
13	23105800	Teleruttore	Contacteur	Télerupteur	Schütz	
14	23180300	Fusibile 2,5 A 250 V	2.5 A 250 V fuse	Fusible 2,5 A - 250 V	Sicherung 2,5 A 250 V	
17	30184200	Morsettiera	Terminal board	Bornier	Klemmenleiste	
18	32164200	Generatore a.t. Per accensione	Ht generator for ignition	Générateur ht pour allumage	Hochspannungsgenerator für Einschaltung	
19a	23111300	Termico 1,7 - 2,5 A	1.7 - 2.5 A thermal cutout	Prot. Thermique 1,7 - 2,5 A	Wärmeschutz 1,7-2,5 A	
21	24069900	Termostato di sicurezza 320°C	320°C safety thermostat	Thermostat de sûreté 320°C	Sicherheitsthermostat 320°C	
22	23116200	Elettrovalvola umidificatore	Humidifier solenoid valve	Électrovanne humidificateur	Magnetventil Anfeuchter	
24	23050900	Commutatore ciclo (meccanico)	Cycle selector (mechanical)	Commutateur de cycle (mécanique)	Umschalter Zyklus (Mechanisch)	
25	23063300	Termostato 270°C (meccanico)	270°C thermostat (mechanical)	Thermostat 270°C (mécanique)	Thermostat 270°C (Mechanisch)	
26	23078700	Timer 120 min	120 minute timer	Minuterie 120 minutes	Timer 120 Min.	
27	27114900	Programmatore per umidif. (mecc.)	Programmer for humidifier (mech.)	Programmateur humidif. (méc.)	Programmierer für Anfeuchter (Mechanisch)	
29	23270900	Elettrovalvola gas	Gas solenoid valve	Électrovanne gaz	Gas-Magnetventil	
30	23900800	Pannello adesivo comandi (mecc.)	Adhesive control panel (mech.)	Panneau de commande adhésif (méc.)	Haftendes Schild Steuerungen (Mechanisch)	
34	24653900	Manopola (meccanico)	Knob (mechanical)	Manette (mécanique)	Drehknopf (Mechanisch)	
35	24575600	Termometro analogico (mecc.)	Analogical thermometer (mech.)	Thermomètre analogique (méc.)	Analog-Thermometer (Mechanisch)	
36	30168530	Lampada spia arancio (meccanico)	Orange lamp (mechanical)	Témoin orange (mécanique)	Orangefarbene Anzeigelampe (Mechanisch)	
37	23060600	Micro interruttore porta	Door microswitch	Micro-interrupteur porte	Mikroschalter Tür	
38	30168800	Lampada spia rossa (meccanico)	Red lamp (mechanical)	Témoin rouge (mécanique)	Rote Anzeigelampe (Mechanisch)	
39	23661500	Pomello per leva scarico vapori	Knob for steam outlet lever	Pommeau de levier d'évac. Vapeur	Kugelgriff für Hebel Dampfablass	
40	23579700	Perno per maniglia (mod. 93-95)	Pin for handle (mod. 93-95)	Pivot de poignée (mod. 93-95)	Bolzen für Handgriff (Mod. 93-95)	
42	23683500	Piedino regolabile	Adjustable foot	Pied réglable	Einstellbarer Fuss	
43	23595400	Guarnizione completa porta	Complete door seal	Joint complet porte	Komplette Türdichtung	
44	23602100	Guarniz. Completa vetro (mod. 96)	Complete glass seal (mod. 96)	Joint complet verre (mod. 96)	Komplette Glasdichtung (Mod. 96)	
45	23586600	Vetro 575x355 mm (mod. 91-95)	Glass 575x355 mm (mod. 91-95)	Verre 575x355 mm (mod. 91-95)	Glas 575x355 Mm (Mod. 91-95)	
45	25586800	Vetrocamera 575x355mm (dal mod.95)	Double glass 575x355mm (from mod.95)	Double vitrage 575x355mm (depuis mod. 95)	Glasgehäuse 575x355 Mm (Von Mod. 95)	
46	23604400	Maniglia intertecnica (mod. 93-95)	Intertecnica handle (mod. 93-95)	Poignée intertecnica (mod. 93-95)	Handgriff Intertecnica (Mod. 93-95)	
70	25605100	Impugnatura maniglia (dal mod. 96)	Handle grip (from mod. 96)	Poignée (depuis mod. 96)	Griffbereich Handgriff (Von Mod. 96)	
71	25878100	Meccanismo centrale di chiusura	Central closing mechanism	Mécanisme central de fermeture	Zentraler Schliessmechanismus	
76	25964400	Spinetta	Locking pin	Goupille	Stift	
		<u>Sonda al cuore</u>	<u>Core temperature probe</u>	<u>Sonde au coeur</u>	<u>Fühler am Herzstück</u>	
16	25079300	Suoneria 230 V	230 V bell	Sonnerie 230 V	Akustisches Signal 230 V	
23	25164500	Trasformatore 230/12 V	230/12 V transformer	Transformateur 230/12 V	Transformator 230/12 V	
28	25058200	Deviatore bipolare + tasto	Bipolar switch + key	Déviateur bipolaire + touche	Zweipol-Wechselschalter + Taste	
33	25982800	Termostato digitale	Digital thermostat	Thermostat numérique	Digital-Thermostat	
41	25919300	Puntale infilzaggio	Spike	Embout	Druckstück Durchbohrung	
		<u>Doppia velocità</u>	<u>Dual speed</u>	<u>Double vitesse</u>	<u>Zwei Drehzahlstufen</u>	
08c	24119700	Motore 0,75 hp 2 Velocità' 400/3 V	2-speed 0.75 hp 400/3 V motor	Moteur 0,75 ch, 2 Vit, 400/3 V	Motor 0,55 Kw 2 Drehzahlstufen 400/3 V	
32	24051200	Commutatore	Selector	Commutateur	Umschalter	
		<u>Comandi elettronici</u>	<u>Electronic controls</u>	<u>Commandes électroniques</u>	<u>Elektronische Steuerungen</u>	
47	25078900	Suoneria 12 V per scheda comandi	12 V bell for control card	Sonnerie 12 V pour carte commandes	Akustisches Signal 12V für Platine Steuerungen	
48	24076500	Sonda temperatura pt100	Temperature probe pt100	Sonde température pt100	Temperaturfühler Pt100	
49	24047900	Scheda elettronica comandi	Electronic control card	Carte électronique de commande	Elektronische Platine Steuerungen	
50	24976400	Targa comandi adesiva	Adhesive control plate	Plaque commandes adhésive	Haftendes Schild Steuerungen	
51	24055200	Interruttore on/off	On/off switch	Interrupteur on/off	Schalter On/Off	
52	24055200	Interruttore luce interna	Interior light switch	Interrupteur éclair. Int	Schalter Innenlicht	
53	24164600	Trasformatore 230/12 V per scheda	230/12 V transformer for card	Transform. 230/12 V pour carte	Transformator 230/12 V für Platine	
		<u>Alimentazione monofase</u>	<u>Single-phase power supply</u>	<u>Alimentation monophasée</u>	<u>Einphasen-Versorgung</u>	
08b	24119400	Motore 230 V monofase 0,75 hp	Single-phase 230 V 0.75 hp motor	Moteur 230 V monophasé 0,75 ch	Einphasen-Motor 230 V 0,55 kW	
15	24122600	Condensatore 12,5 m f	12.5 mf capacitor	Condensateur 12,5 mf	Kondensator 12,5 Mf	
19b	23111400	Termico 4,2 - 6,8 A	4.2 - 6.8 A thermal cutout	Prot. Thermique 4,2 - 6,8 A	Wärmeschutz 4,2-6,8 A	